

AS 12/2024
15/2/2024
ACI Sport

Regolamento Particolare di Gara (RPG)

Rally Auto Storiche



SPORT
Direzione per lo Sport Automobilistico

RALLY AUTO STORICHE – REGOLAMENTO PARTICOLARE DI GARA 2024

IL PRESENTE RPG È AGGIORNATO ALLA DATA DEL: 04 GENNAIO 2024

L'Organizzatore è tenuto ad effettuare il download, dal sito Internet ACI Sport, del presente modello di Regolamento Particolare di gara (in seguito RPG). Il modello si compone di quattro parti in 14 pagine:

1. Regolamento-tipo (pagg. 1-10)
2. Foglio firme (pag. 11)
3. Foglio con richiesta di eventuali deroghe (pagg. 12-13)
4. Foglio con note alla compilazione (pag. 14)

Ai fini del rilascio del Permesso di Organizzazione non saranno accettati RPG che non siano stati redatti utilizzando il presente modello e inoltrati secondo le seguenti

MODALITÀ DI COMPILAZIONE E INOLTRO

- Regolamento-tipo: Deve essere compilato elettronicamente nelle sue parti editabili ed inserito, a cura dell'Organizzatore, nell'apposita sezione all'interno dell'Area Riservata del sito ACI Sport
- Foglio firme: Deve essere stampato, compilato e firmato dall'Organizzatore e dal legale rappresentante; devono altresì essere presenti anche le firme del Delegato Regionale e del Direttore di gara. La copia scansionata e digitalizzata (in formato pdf) del foglio firme dovrà essere inviata ad ACI Sport per il tramite del seguente indirizzo di posta elettronica: segreteriaistoriche@aci.it
- Foglio richiesta di eventuali deroghe: per ciascuna richiesta deve essere compilato elettronicamente nelle sue parti editabili (oppure stampato e compilato manualmente) e firmato dall'Organizzatore
- La copia scansionata e digitalizzata (in formato pdf) dei/ fogli/o richiesta deroghe dovrà essere inviata ad ACI Sport con le stesse modalità descritte per il foglio firme

ORGANIZZATORE ¹	RALLY CLUB BARDOLINO					
DENOMINAZIONE GARA	RALLY DEL BARDOLINO HISTORIC					
DATA/E SVOLGIMENTO	08-09 MARZO 2024	Zona ²	1° <input type="checkbox"/>	2° <input checked="" type="checkbox"/>	3° <input type="checkbox"/>	4° <input type="checkbox"/>
ISCRIZIONE A CALENDARIO	Nazionale <input type="checkbox"/>	Nazionale ENPEA <input type="checkbox"/>	Internazionale <input type="checkbox"/>			
VALIDITÀ	Nessuna <input checked="" type="checkbox"/>	FIA EHRC <input type="checkbox"/>	CIRAS <input type="checkbox"/>	CIRTS <input type="checkbox"/>	TRZ <input type="checkbox"/>	
SERIE NAZIONALE/I						
TROFEO/I DI MARCA						
EVENTUALE/I GARA ABBINATA/E ³						
DENOMINAZIONE	RALLY DEL BARDOLINO					
TIPOLOGIA	RALLY NAZIONALE AUTO MODERNE					
RICHIESTA OSSERVAZIONE PER CANDIDATURA AL TITOLO 2024				SI <input type="checkbox"/>	NO <input type="checkbox"/>	



1 PROGRAMMA

Evento	Luogo	Data	Ora
Apertura delle iscrizioni (data) ⁴	BARDOLINO	07/02/2024	08:00
Chiusura delle iscrizioni (data) ⁵	BARDOLINO	04/03/2024	24:00
Albo Ufficiale di gara	ON-LINE APP SPORTITY		
1 ^a Riunione del Collegio dei CC.SS.	BARDOLINO	08/03/2024	08:30
Verifiche Sportive ante gara ⁶	Luogo		
	CALMASINO c/o ZONA ARTIGIANALE		
	Data	Orario	Dal n°
	08/03/2024	09:00-13:00	
Verifiche Tecniche ante gara ⁶	Luogo		
	CALMASINO c/o ZONA ARTIGIANALE		
	Data	Orario	Dal n°
	08/03/2024	09.30-13.30	
Evento	Luogo	Data	Ora
Verifiche Tecniche post gara ⁷	BARDOLINO c/o TIEMME MOTORS strada Campazzi di mezzo	09/03/2024	19:00
Distribuzione Roab-Book ⁸	CALMASINO c/o Sala civica Via Stazione	02/03/2024	13.00-16.00
	CALMASINO c/o Sala civica Via Stazione	07/03/2024	13.00-16.00
Distribuzione Targhe e numeri di gara ⁸	CALMASINO c/o zona artigianale	07/03/2024	13.00-16.00
Ricognizioni regolamentate con vetture di serie ⁹		02/03/2024	14:00-20:00
		07/03/2024	14:00-20:00
Shakedown(test con vetture da gara) ¹⁰	BARDOLINO	07/03/2024	11:00-15:00
Pubbl. elenco ammessi e orari individuali di partenza	ALBO GARA ON-LINE	08//03/2024	15:00
Allineamento/Parco Partenza ⁸	NON PREVISTO		
Partenza 1 ^a Tappa o della gara	ZAI CALMASINO C/O PARCO ASSISTENZA	08/03/2024	18:15
Arrivo 1 ^a Tappa o della gara	L.GO F. LENOTTI BARDOLINO	09/03/2024	18:30
Parco Chiuso fine 1 ^a Tappa			
Richiesta di riammissione in gara		08/03/2024	22.30
Pubblicazione ordine di partenza 2 ^o Tappa		08/03/2024	23.00
Verifiche Tecniche delle vetture che ripartono per la 2 ^a Tappa			
Partenza 2 ^a Tappa			
Arrivo finale della gara			
Parco Chiuso a fine gara	L.GO F. LENOTTI BARDOLINO	09/03/2024	
Pubblicazione eventuale lista delle vetture da verificare	Albo di gara	09/03/2024	19.00
Pubblicazione delle classifiche finali ufficiali	Albo di gara	09/03/2024	20.00
Premiazione	PALCO ARRIVO	All'arrivo	



Evento	Luogo	Data	Ora
Direzione e Segreteria di gara ⁸	VILLA CARRARA-BOTTAGISIO	Durata manifestazione	
Sala Stampa ⁸	VILLA CARRARA- BOTTAGISIO	08/03/2024	9.00
Centro accrediti ⁸			

2 ORGANIZZAZIONE

Il presente Regolamento Particolare è redatto in conformità al Codice Sportivo Internazionale (e suoi allegati, in quanto applicabili), al Regolamento Nazionale Sportivo (e sue Norme Supplementari, in quanto applicabili),

ai Regolamenti di Settore (RDS) Autostoriche e alle altre disposizioni di ACI-Sport secondo i quali deve intendersi regolato quanto non indicato negli articoli seguenti.

L'Organizzatore dichiara che il Rally sarà munito delle necessarie autorizzazioni amministrative e coperture assicurative.

Definizioni

a)

Il/La (Organizzatore)	RALLY CLUB BARDOLINO	Licenza n°	469483
Con sede	BARDOLINO VIA CEOLA 3/A		
Telefono	3485149975	e-mail	rallyclubbardolino@gmail.com
Titolare di Licenza Organizzatore n°	B	in corso di validità indice e organizza	

Oppure ¹¹

b)

Il/La (Organizzatore)		Licenza n°	
Con sede			
Telefono		e-mail	
Titolare di Licenza Organizzatore n°		in corso di validità indice e	
Il/La (Coorganizzatore)		Licenza n°	
Con sede			
Telefono		e-mail	
Titolare di Licenza Organizzatore n°		in corso di validità organizza	

In affiancamento con	
----------------------	--

Il Rally	RALLY DEL BARDOLINO HISTORIC				
Validità	Nessuna <input checked="" type="checkbox"/>	FIA EHRC <input type="checkbox"/>	CIRAS <input type="checkbox"/>	CIRTS <input type="checkbox"/>	TRZ <input type="checkbox"/>
Il Rally si svolgerà nelle date dal	08/03/2024	al	09/03/2024		

Personale Organizzativo

Direttore di Gara	MAROTTA GIANLUCA	Licenza n°	54520
Direttore di Gara Aggiunto	NOVEMBRINI GUIDO	Licenza n°	FAMS88
Segretario/a di Manifestazione	PETRI CRISTINA	Licenza n°	353674
Segretario/a del collegio CC.SS.	NEGRIMANI FIORANGELA	Licenza n°	48962
Commissari Sportivi ¹²	TONIAL TIZIANO	CSN	Licenza n° 36374
			Licenza n°
			Licenza n°



Commissari Tecnici	CHESSA SEBASTIANO		CTN	Licenza n°	202403
	FOGAZZI ALVARO			Licenza n°	48932
				Licenza n°	
				Licenza n°	
				Licenza n°	
Addetto/i alle relazioni con i Concorrenti	GIAMPICCOLO ANDREA			Licenza n°	30831
	RUDATIS PAOLO			Licenza n°	45231
				Licenza n°	
Gli Addetti alle relazioni con i Concorrenti saranno identificati con una pettorina di colore					ROSSO
DAP	BENFATTI STEFANO			Licenza n°	406019
Medico di gara	MONTRESOR GIANCARLO			Licenza n°	236158
Verificatori Sportivi	NICOLIS VANESSA			Licenza n°	236730
	BALDISSEROTTO LUCIA			Licenza n°	304701
	BALDASSARI PATRIZIA			Licenza n°	60907
	CAGALLI LEOPOLDO			Licenza n°	110418
				Licenza n°	
Verificatori Tecnici	MUDDOLON DAVIDE			Licenza n°	442643
	TESSARI BRUNO			Licenza n°	200360
	BERTANI PAOLO			Licenza n°	443442
	BOSCHETTO FABIO			Licenza n°	36599
Giudici di Merito				Licenza n°	
				Licenza n°	
				Licenza n°	
				Licenza n°	
Supervisore	DI CARO BERNARDO			Licenza n°	409560
Apripista	000	1° Conduitt.		Licenza n°	
	000	2° Conduitt.		Licenza n°	
	00	1° Conduitt.		Licenza n°	
	00	2° Conduitt.		Licenza n°	
	0	1° Conduitt.		Licenza n°	
	0	2° Conduitt.		Licenza n°	
Osservatore (eventuale)				Licenza n°	
Team di Decarcerazione	REXT S.R.L.			Licenza n°	
Servizio di Cronometraggio ¹³				Licenza n°	
Capo Servizio di Cronometraggio				Licenza n°	
Compilatore delle classifiche				Licenza n°	
Commissari di percorso ACI di	VR-BS-VI-LC-PD				
I Commissari di Percorso saranno identificati con una pettorina di colore					GIALLO
I Capi-Posto saranno identificati con una pettorina di colore					ROSSO

Responsabile Ufficio Stampa
BELLAMOLI MATTEO
Caratteristiche del percorso

Località di Partenza ¹⁴	ZAI CALMASINO DI BARDOLINO C/O PARCO ASSISTENZA		
Località di Arrivo ¹⁴	L.GO F. LENOTTI BARDOLINO		
Province interessate dal percorso	VERONA		
Lunghezza totale del percorso Km.	355,20	delle Prove Speciali Km ¹⁵	54,74
Numero dei Controlli Orari (CO)	25	delle Prove Speciali	9



Fondo delle PS ¹⁶	Asfalto		
L'Organizzatore dichiara di ¹⁷	Avere <input checked="" type="checkbox"/>	Non avere <input type="checkbox"/>	Cambiato il percorso rispetto l'edizione precedente
MEDIA DICHIARATA E AUTORIZZATA CON DECRETO DI AUTORIZZAZIONE KM/H			> 80 KM/H

3 NORME GENERALI

Concorrenti e Conducenti ammessi

Per ogni vettura dovrà essere iscritto un Equipaggio formato da due persone entrambi titolari di Licenza prevista per la partecipazione alla gara (per le limitazioni vedasi RSN ed NG 2024). La Licenza dovrà essere in corso di validità. Saranno ammessi i titolari di Licenza rilasciata da ACI Sport e Federazioni convenzionate. Saranno ammessi

- a) Rally iscritti nel calendario delle gare Nazionali
 - I titolari di Licenza rilasciata da ACI-Sport e Federazioni convenzionate
- b) Rally iscritti nel Calendario delle Gare Nazionali a partecipazione straniera autorizzata (ENPEA)
 - I titolari di Licenza rilasciata da ACI-Sport e Federazioni convenzionate
 - I titolari di Licenza rilasciata da un Paese UE o assimilato
 questi Concorrenti e Conducenti sono esentati dalla presentazione dell'autorizzazione della ASN di origine
- c) Rally iscritti nel Calendario Internazionale
 - I titolari di Licenza rilasciata da ACI-Sport e Federazioni convenzionate
 - I titolari di Licenza rilasciata da un Paese UE o assimilato
 a questi Concorrenti e Conducenti sarà richiesta la presentazione dell'autorizzazione della ASN di origine

Vetture ammesse

Saranno ammesse le vetture conformi alle Norme Tecniche ed in possesso dei documenti sportivi previsti dalla vigente Normativa appartenenti ai Periodi di seguito indicati e in conformità a quanto previsto nei rispettivi NG e RDS.

Nel 1°, 2° e 3° Raggruppamento per ciascuna vettura sarà obbligatorio disporre di HTP FIA o ACI Nazionale in corso di validità.

Nel 4° Raggruppamento nelle Classi J1 e J2 tutte le vetture devono essere munite di HTP FIA in corso di validità.

Iscrizioni

Le iscrizioni saranno aperte dal giorno	07/02/2024	
Ed inviate all'indirizzo	RALLYENTER - iscrizioni@rallydelbardolino.it	
Le iscrizioni saranno chiuse il giorno	04/03/2024	
Le domande di iscrizione non saranno accettate se non saranno accompagnate dalla tassa d'iscrizione		
Le domande d'iscrizione anticipate per fax/e-mail dovranno essere confermate, complete della tassa		
Non saranno accettate più di ¹⁸	170	iscrizioni complessivamente

Tassa d'iscrizione

Per ogni vettura dovrà essere versata, sotto pena di nullità, la seguente tassa di iscrizione:

TASSE DI ISCRIZIONE ALLE GARE (IVA Esclusa)									
TIPOLOGIA GARA	Cilindrata fino 1300			Cilindrata da 1301 a 2000			Cilindrata oltre 2000		
	Km di PS			Km di PS			Km di PS		
	50/90	91/120	>120	50/90	91/120	>120	50/90	91/120	>120
Non titolata	409	535	619	462	609	714	504	672	798
Titolata ACI SPORT	462	609	714	514	682	808	577	766	913
Titolata FIA	514	693	819	567	766	913	630	850	1018
Per l'anno in corso il prezzo del sistema Tracking è di 100€ + iva da aggiungere alla tassa di iscrizione.									



Assicurazioni

L'Organizzatore, quale titolare di Licenza Sportiva, sin dal momento della relativa sottoscrizione aderisce alla vigente Normativa Sportiva.

In tale contesto conferma di avere piena conoscenza del fatto che la polizza RC, menzionata dall'art. 6 del RSN, risponde ai canoni previsti dall'art. 124 del codice delle assicurazioni, con i minimi di Legge, e non solleva i Concorrenti ed i Conducenti da qualsiasi responsabilità in cui possano eventualmente incorrere al di fuori dell'oggetto dell'assicurazione e ulteriori condizioni generali e speciali di polizza come pubblicate sul sito federale e comunque richiedibili alla Compagnia di Assicurazioni

Pubblicità

Gli spazi pubblicitari sui pannelli contenenti i numeri di gara e sulle targhe ufficiali di gara saranno riservati ai seguenti Sponsor (Rif. NG 2023 Art. 13)

Verrà comunicato con circolare informativa

4 VERIFICHE ANTE GARA E OBBLIGHI GENERALI LOCALITÀ, DATA/E E ORARI/O SPECIFICATI AL CAP.1 "PROGRAMMA"

Verifiche Sportive

- a) Le Verifiche Sportive (consegna targhe e numeri di gara) saranno effettuate in base all'elenco iscritti ufficiale
- b) La corretta compilazione della procedura online di gare e calendari permette di inserire tutte le indicazioni relative al Concorrente/Conducente permettendone quindi l'inserimento nell'elenco iscritti. Per snellimento della procedura del ritiro dei numeri di gara dovranno essere presentati soltanto i seguenti documenti:
 - Patente di guida in corso di validità
 - Documento d'identità
 - Certificato medico qualora dalla procedura on line lo stesso risulti scaduto
 - HTP FIA o ACI Sport
 - Autorizzazione scritta della propria A.S.N. se la stessa non appartiene alla U.E., se ciò non fosse stato incluso nella scheda d'iscrizione
 - Ricevuta dell'avvenuto pagamento della tassa d'iscrizione
- c) I Concorrenti che non esibiranno i documenti sopra richiesti, non saranno ammessi alla competizione
- d) In seguito alle Verifiche Sportive i Concorrenti riceveranno tutti i documenti necessari per presentarsi alle Verifiche Tecniche, compresi eventuali circolari informative ed altre istruzioni impartite dalla Direzione Gara. Riceveranno inoltre i numeri di gara ed i pass identificativi

4.1.1 Targhe e numeri di gara ¹⁹

Ad ogni equipaggio iscritto saranno forniti, gratuitamente, numeri di gara e il seguente materiale:

- Una targa di cm. 43 x 21,5 di altezza da applicare sulla parte anteriore della vettura
- Una targa adesiva porta-numeri trasparente di cm. 28 x 15 di altezza da applicare sul lunotto
- Due pannelli porta-numeri di cm. 50 x 52 di altezza da applicare sulle portiere
- Numero di gara sul vetro anteriore della vettura

Le vetture dovranno essere presentate alle Verifiche Tecniche con i numeri e le targhe ufficiali applicate

È autorizzata l'applicazione di pellicole adesive o a specchio sui vetri posteriori, laterali posteriori e tetto apribile, secondo le norme dell'Art. 253.11/All. J FIA

Verifiche Tecniche

- a) Alle Verifiche Tecniche i Concorrenti dovranno esibire al Commissario Tecnico Delegato ACI o suoi collaboratori il Passaporto Tecnico ACI ove non incorporato nel HTP
- b) Le vetture prive di relativo Passaporto Tecnico, HTP FIA o ACI Nazionale non saranno ammesse alla competizione
- c) Qualsiasi controversia tecnica sarà decisa dal Collegio dei Commissari Sportivi dietro segnalazione del Commissario Tecnico Delegato ACI. Se di natura sportiva, sarà il Direttore di Gara a portarla all'attenzione del Collegio dei Commissari Sportivi
- d) I Concorrenti si dovranno presentare alle Verifiche tecniche con la vettura entro i limiti di tempo previsti dal presente Regolamento. I Concorrenti che non si presenteranno entro tali limiti non saranno ammessi alla competizione
- e) Le Verifiche effettuate ante gara saranno di natura generale e riguarderanno principalmente la conformità delle vetture alle norme di sicurezza, alla giusta classificazione della vettura stessa e, ove previsto, alla registrazione



degli pneumatici, presentando la Scheda di Registrazione compilata e firmata dal 1° Conducente e, ove essi differiscano, dallo stesso e dal Concorrente

- f) Le vetture non conformi alle prescrizioni di sicurezza non saranno ammesse alla partenza del Rally
- g) Ulteriori controlli tecnici potranno essere effettuati anche durante tutto l'arco della manifestazione

Identificazione dell'Equipaggio

Ogni Conducente dovrà fornire due fototessere recenti delle dimensioni di cm. 4x4. In sede di Verifica ante gara le foto saranno applicate alla "Scheda d'identità dell'Equipaggio" che dovrà essere esposta all'interno del vetro posteriore laterale, lato 1° Conducente, durante tutta la gara

4.1.2 Sicurezza dell'Equipaggio

Gli Equipaggi costretti al ritiro dovranno darne tempestiva comunicazione alla Direzione di Gara contattandone il numero telefonico e premendo l'apposito tasto sul dispositivo di Tracking.

Ricognizioni

- a) Le ricognizioni regolamentate dovranno essere effettuate nei giorni e negli orari specificati nel Art. 1 "Programma", successivamente alla consegna del Road Book e della Scheda di Ricognizione, con vetture strettamente di serie, senza alcun allestimento da gara
- b) Per ciascuna Prova Speciale è ammesso un numero massimo di tre passaggi
- c) Sono vietate le vetture "staffetta" che precedono quelle in ricognizione e i collegamenti radio sulle vetture in ricognizione
- d) Ogni ricognizione effettuata al di fuori dei giorni e degli orari stabiliti sarà considerata una infrazione molto grave e verrà segnalata al Direttore di Gara per i provvedimenti di conseguenza

Shakedown, Test con vetture da gara

Lo shakedown sarà previsto per tutte le vetture ed è facoltativo.

Il seguente tratto di strada sarà messo a disposizione dei concorrenti dalle ore alle ore del giorno Ai Conducenti interessati sarà richiesta una tassa d'iscrizione maggiorata di € Iva esclusa

rispetto del Codice della Strada

Lungo tutto il percorso di gara aperto alla circolazione stradale, gli equipaggi dovranno tenere comportamenti conformi alle norme del Codice della Strada e a tutte le disposizioni vigenti in materia di circolazione, compresi i regolamenti comunali e le eventuali ordinanze speciali di Polizia Urbana delle località attraversate. A carico degli equipaggi inadempienti saranno adottati i provvedimenti disciplinari previsti dal RSN

parco Assistenza (pa - rsz - ASA), zone rifornimento di carburante (rz)

Durante lo svolgimento del Rally, l'assistenza ad una vettura concorrente può essere effettuata:

- a) All'interno dei Parchi Assistenza (PA), avente le caratteristiche di cui al NG.
- b) Nelle aree denominate RSZ, avente le caratteristiche di cui al NG.
- c) Nelle sezioni dei settori di trasferimento identificate come "Aree di assistenza autorizzate" (ASA) dall'Organizzatore da segnalare preventivamente al Supervisore in fase di sopralluogo, da riportare sul RPG, la Tabella distanze e tempi e sul Road-book
- d) Nessun veicolo dell'assistenza potrà circolare sul percorso delle PS o in ogni altra area identificata come vietata dall'Organizzazione, pena una sanzione che potrà arrivare all'esclusione del Concorrente. I membri dell'Equipaggio, utilizzando esclusivamente l'attrezzatura a bordo dell'auto e senza alcuna assistenza fisica esterna, possono eseguire lavori di supporto sulla vettura in qualsiasi momento, salvo quando espressamente vietato.

Nei Rally per sole Autostoriche dovrà essere previsto almeno un Parco Assistenza per ogni Tappa, Tale obbligo non è esteso nel caso di Rally abbinati per auto moderne ed auto storiche, nel caso in cui per l'Organizzatore sussistano difficoltà a reperire spazi di dimensioni e caratteristiche adeguate e capaci di soddisfare le diverse esigenze delle due specialità.

In ogni caso dovranno sempre essere previste un numero di zone di assistenza (PA-RSZ-ASA) adeguate alle necessità di Assistenza e Refueling delle auto storiche, con distanze non superiori ad 80 km tra di loro.

- I Concorrenti dovranno scrupolosamente attenersi alle disposizioni degli Ufficiali di Gara in servizio all'ingresso e all'uscita dei PA, delle RSZ, delle ASA e delle RZ.
- I PA, le RSZ, le ASA e le RZ dovranno essere chiaramente indicati nel Road-Book
- Per tutta la durata del Rally, potranno operare al massimo due veicoli di assistenza per ogni vettura partita. Questi veicoli saranno chiaramente identificabili per mezzo di apposite targhe "Assistenza" rilasciate dall'Organizzatore, che dovranno essere applicate sui veicoli stessi in posizione chiaramente visibile. Altri



veicoli dei team (motorhome, ecc.) devono essere identificati a mezzo di targhe "Auxiliary" fornite dall'Organizzatore.

Rifornimento di carburante (NG 14.6)

Per tutti i Concorrenti il rifornimento di carburante è vietato

Il rifornimento è consentito soltanto:

- All'interno delle stazioni di servizio (unicamente tramite le colonnine di distribuzione di carburante)
- All'interno di aree di rifornimento (ZR) opportunamente attrezzate a cura dell'Organizzatore.
- All'interno delle stazioni di servizio e delle ZR non possono essere effettuate operazioni di assistenza.

Il controllo sull'osservanza di tale divieto sarà curato da Ufficiali di Gara.

Zone di Rifornimento (ZR) (NG 14.7)

- Le Zone Refueling devono essere poste all'uscita del Parco Assistenza e, comunque, nei due chilometri successivi, oltre a quelle in altre zone del percorso (RZ) che l'Organizzatore dovrà prevedere in funzione della limitata autonomia della Vetture Storiche.
- L'ingresso e l'uscita saranno indicati da un cartello di rifornimento su sfondo blu.
- All'interno della Zona Refueling ogni operazione non direttamente connessa al rifornimento di carburante è vietata.
- All'interno della Zona Refueling dovrà essere rispettato un limite di velocità di 5 Km/h.
- Durante le operazioni di refueling i motori devono essere spenti.
- È raccomandato che l'equipaggio non rimanga a bordo durante le operazioni di refueling; nel caso ciò non avvenga, le cinture di sicurezza devono essere non allacciate e le porte devono essere aperte.
- In caso di mancata messa in moto, la vettura può essere spinta fuori dalla Zona Refueling prima di effettuare operazioni per il riavviamento.
- La Zona Refueling deve essere ben delimitata. Sono sufficienti anche le sole transenne ma dovranno garantirne l'isolamento completo.
- L'Organizzatore dovrà prevedere la presenza di almeno due UU.GG. nella Zona Refueling.

Controlli assistenza in gara (NG 14.8)

In tutti i Rally è fatto obbligo agli Organizzatori designare sufficienti Giudici di Merito incaricati al controllo delle operazioni di assistenza/refueling vietate ed ai comportamenti scorretti (es. zigzagare per scaldare gli pneumatici) lungo i percorsi di trasferimento. Questo personale si muoverà in tutta autonomia e dovrà essere identificabile. Al momento della contestazione ad un equipaggio, presenteranno la loro licenza ACI-Sport e le credenziali di Giudici di Merito conferitegli dall'Organizzatore attraverso RPG o circolare informativa. Un'unità di Giudici di Merito dovrà essere formata da almeno due Ufficiali di Gara".

4.1.3 Parco Assistenza (PA)

1	Luogo	Zai Calmasino			
	Data	08/03/2024	Accesso ai mezzi dalle ore	7.30	Alle ore
2	Luogo				
	Data		Accesso ai mezzi dalle ore		Alle ore
3	Luogo				
	Data		Accesso ai mezzi dalle ore		Alle ore

4.1.4 Zona Servizio Remoto (RSZ)

1	Luogo				
	Data		Accesso ai mezzi dalle ore		Alle ore
2	Luogo				
	Data		Accesso ai mezzi dalle ore		Alle ore
3	Luogo				
	Data		Accesso ai mezzi dalle ore		Alle ore

4.1.5 Zona Rifornimento (ZR)

1	Luogo	Zai Calmasino			
	Data	08/03/2024	Accesso ai mezzi dalle ore	7.30	Alle ore
2	Luogo				
	Data		Accesso ai mezzi dalle ore		Alle ore
3	Luogo				
	Data		Accesso ai mezzi dalle ore		Alle ore



4.1.6 Area di Assistenza autorizzata (ASA)

1	Luogo				
	Data		Accesso ai mezzi dalle ore		Alle ore
2	Luogo				
	Data		Accesso ai mezzi dalle ore		Alle ore
3	Luogo				
	Data		Accesso ai mezzi dalle ore		Alle ore

5 SVOLGIMENTO

Parco Partenza/Allineamento ²⁰

- a) Gli Equipaggi dovranno condurre o far condurre le proprie vetture al Parco Partenza, ovvero alla zona di Allineamento, predisposto ove indicato al punto 1 "Programma" del presente RPG, nell'orario che sarà comunicato nel corso delle Verifiche ante gara.
- b) Nel Parco Partenza, ovvero nella zona di Allineamento, sarà in vigore il regime di Parco Chiuso
- c) I ritardi e gli anticipi saranno penalizzati in ragione di euro _____ per ogni minuto primo di ritardo, ed euro _____ per ogni minuto primo di anticipo, per un massimo di euro _____

Ordine di partenza

Per l'assegnazione dell'ordine di partenza l'Organizzatore dovrà attenersi alle disposizioni contenute nelle NG

L'ordine di Partenza della 2^a Tappa sarà in ordine di classifica dopo la P.S. _____

È facoltà del Direttore di gara il riposizionamento degli Equipaggi che rientrano in gara, e l'eventuale riposizionamento per motivi di sicurezza di equipaggi che abbiano avuto, nel corso della prima Tappa, prestazioni anomale.

Rilevamento del tempo (Prove Speciali)

Il rilevamento del tempo sarà effettuato al decimo di secondo

Ora Ufficiale ²¹

L'ora ufficiale della gara sarà quella del Segnale Orario UTC+GPS

Parco Chiuso

- a) Al termine di ciascuna Tappa ed alla conclusione del Rally, le vetture dovranno essere portate in un Parco Chiuso allestito come indicato al punto 1 "Programma" del presente RPG (26) e ivi parcheggiate fino alla partenza della Tappa successiva, o fino allo scadere dei termini presentazione dei reclami, o all'apertura del Parco Chiuso da parte degli Ufficiali di Gara, solo su disposizione del Direttore di Gara in seguito all'autorizzazione del Collegio dei Commissari Sportivi
- b) La mancata o tardiva consegna delle vetture al Parco Chiuso, oppure il loro allontanamento dallo stesso senza autorizzazione, comporterà una sanzione che potrà arrivare fino all'esclusione dalla classifica
- c) Il Parco Chiuso, dopo la sua apertura, sarà non sarà sorvegliato a cura dell'Organizzatore

6 PENALITÀ

Le penalità, ove applicabili, saranno previste nelle NG

7 RECLAMI E APPELLI

Reclami

Gli eventuali reclami dovranno essere presentati nei modi e nei termini previsti dal RSN

Il deposito cauzionale da versare per ogni reclamo sarà di euro 350,00

Se il reclamo sarà di natura tecnica dovrà essere versata anche una cauzione per le spese di smontaggio e rimontaggio il cui ammontare sarà deciso inappellabilmente dai Commissari Sportivi, sentiti i Commissari Tecnici, sulla base del Tariffario del RDS

In caso di reclamo tecnico, il reclamante deve specificare i particolari della vettura oggetto del reclamo ed è tenuto a fornire tutta la documentazione riguardante il reclamo stesso

Per tutto quanto non espressamente indicato si rimanda al RSN, all'RDS specifico di Settore ed ai Regolamenti specifici approvati dei rispettivi campionati o manifestazioni

Le decisioni comunicate mediante inserzione nell'Albo Ufficiale di gara avranno valore di notifica a tutti gli effetti



Appelli

Gli eventuali ricorsi in appello dovranno essere presentati nei modi e nei termini previsti nel Regolamento Nazionale Sportivo. Il deposito cauzionale da versare per ogni appello sarà di euro 1.500,00

8 CLASSIFICHE

Saranno redatte le seguenti classifiche, in funzione di quanto prescritto nei vigenti NG e RDS

- a) Generale Assoluta, da cui desumere i vincitori di:
 - Raggruppamento (1° Raggr., 2° Raggr., 3° Raggr., 4° Raggr. separatamente)
 - 1° classificato vetture a 4 ruote motrici (soltanto per gare CIRTSS)
 - 1° classificato vetture a 2 ruote motrici (soltanto per gare CIRTSS)
 - Gruppo
 - Classe
 - Femminile
 - Over 60 (Solo per le gare CIRAS e TRZ)
 - Under 40 (Solo per le gare CIRAS e TRZ)
 - Scuderie
 - Speciali
- b) Dovrà inoltre essere proclamato il vincitore assoluto del Rally sulla base della migliore prestazione tra tutte le classifiche generali di Raggruppamento
- c) Tutte le classifiche dovranno essere in conformità con quanto stabilito dal RSN

9 PREMI

Premi d'onore

- a) Verranno consegnati premi d'onore, di valore congruo almeno 2 per equipaggio, in base ai seguenti criteri:
 - Vincitore assoluto del Rally
 - Classifiche generali di Raggruppamento: ai primi 3 equipaggi classificati
 - Classifiche di Classe: ai primi classificati
 - Classifica Femminile: al primo equipaggio classificato
 - Classifica Scuderie: alla prima Scuderia classificata
 - Altri premi d'onore ²²: _____
- b) I premi delle classifiche Generali di Raggruppamento e di Classe non sono tra loro cumulabili, pertanto ai vincitori di più classifiche potrà essere assegnato soltanto il premio per la classifica più rilevante
- c) Le eventuali premiazioni effettuate sulla pedana di arrivo si effettueranno con un solo podio, costituito dai Conduuttori oppure da Conduuttori e autovetture, vincitori dei quattro Raggruppamenti. La posizione di primato andrà assegnata al vincitore assoluto del Rally, le altre due posizioni di podio verranno assegnate indifferentemente
- d) In base alle disponibilità temporali e logistiche potrà essere prevista l'effettuazione di un podio dei primi tre classificati di ciascun Raggruppamento
- e) I Conduuttori premiati dovranno essere presenti alla cerimonia di Premiazione. I Conduuttori che non si presenteranno alla Premiazione perderanno i diritti loro assegnati, senza che le classifiche subiscano variazioni

Note TRZ

- a) I Conduuttori iscritti negli elenchi di Priorità A e B potranno partecipare ai Rally validi per il TRZ. Essi però non otterranno i punti ai fini dell'aggiudicazione del Trofeo, ma verranno conteggiati nella formazione di Raggruppamenti, Gruppi e Classi
- b) La partecipazione ai Rally validi per il TRZ non darà ai Conduuttori Prioritari alcuna possibilità di assegnazione di punteggio ai fini dell'aggiudicazione di Titoli, Trofei o Coppe promossi da ACI-Sport

10 ALLEGATI

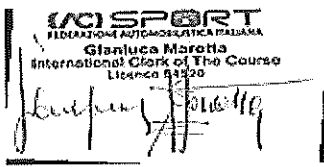
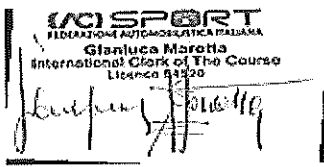
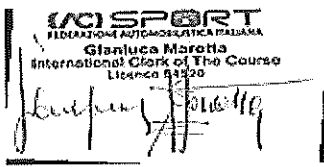
La Tabella delle Distanze e dei Tempi è parte integrante del presente Regolamento Particolare di Gara																	
Ultima pagina del RPG del Rally:																	
DENOMINAZIONE GARA	RALLY BARDOLINO HISTORIC																
DATA/E SVOLGIMENTO	08-09 MARZO 2024																
Il Legale Rappresentante dichiara di non aver apportato modifiche al RPG tipo predisposto da ACI Sport																	
<table border="1"> <tr> <td colspan="2">Il Direttore di Gara²³</td> <td colspan="2">Il Legale Rappresentante²³</td> </tr> <tr> <td>Nome e Cognome</td> <td>GIANLUCA MAROTTA</td> <td>Nome e Cognome</td> <td>NICOLA BONI</td> </tr> <tr> <td>Timbro e firma</td> <td>  </td> <td>Timbro e firma</td> <td>  </td> </tr> <tr> <td colspan="4">Per presa visione ed accettazione dell'incarico</td> </tr> </table>		Il Direttore di Gara ²³		Il Legale Rappresentante ²³		Nome e Cognome	GIANLUCA MAROTTA	Nome e Cognome	NICOLA BONI	Timbro e firma		Timbro e firma		Per presa visione ed accettazione dell'incarico			
Il Direttore di Gara ²³		Il Legale Rappresentante ²³															
Nome e Cognome	GIANLUCA MAROTTA	Nome e Cognome	NICOLA BONI														
Timbro e firma		Timbro e firma															
Per presa visione ed accettazione dell'incarico																	

Per la Delegazione Regionale ²³	
Nome e Cognome	MORENO ROSSO
Timbro e firma	Delegato Regionale A.C.I. SPORT VENETO Moreno dott. Rosso moreno.rosso@unipd.it TEL 334.6959427

VISTO SI APPROVA
IL SEGRETARIO DEGLI ORGANI SPORTIVI ACI

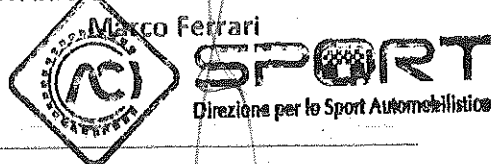

IL PRESENTE REGOLAMENTO PARTICOLARE DI GARA E' STATO APPROVATO	
In data	15/2/2024
Con Numero di Approvazione	AS 12/2024

La suddetta approvazione è subordinata al rilascio del nulla-osta da parte del competente Ministero dei Trasporti, Direzione Generale per la Sicurezza Stradale, come previsto dal comma 3 art. 9 del nuovo Codice della Strada

NOTE PER LA CORRETTA COMPILAZIONE DEL RPG

- ¹ Indicare l'esatta denominazione dell'Organizzatore
- ² Indicare la Zona di svolgimento (Art. 30.5 NG)
- ³ I Rally Auto Storiche possono essere abbinati esclusivamente:
 - a. Alle manifestazioni della tipologia All-Stars Auto Storiche
 - b. Alla Regolarità Sport Auto Storiche
 - c. Ai Rally per auto Moderne
 - d. Alla Regolarità a Media Auto Storiche
- ⁴ Le iscrizioni devono essere aperte al massimo 30 giorni prima rispetto alla data di iscrizione del Rally al Calendario Sportivo Nazionale pubblicato da ACI-Sport
- ⁵ Le iscrizioni devono essere chiuse al più tardi il lunedì precedente la gara (Vedi Art. 7.2 NG)
- ⁶ Indicare, se previsti, i turni di verifica delle vetture inserendo, negli stessi turni, le vetture appartenenti alle stesse squadre di assistenza
- ⁷ Indicare l'ubicazione e la data/orari di apertura
- ⁸ Indicare l'ubicazione e la data/orari di apertura e chiusura degli Uffici
- ⁹ Indicare giorno/i e orari (massimo 12 ore per giornata) secondo le disposizioni del RSN
- ¹⁰ Facoltativo. Se non è previsto barrare
- ¹¹ Se il rally è indetto e organizzato dallo stesso Organizzatore, depennare le righe della successiva lettera b). Se invece il rally è indetto da un'Associazione o da un Ente e organizzato da un soggetto terzo, depennare le righe della precedente lettera a)
- ¹² In tutti i Rally è obbligatorio il Collegio dei Commissari Sportivi
- ¹³ Indicare se sarà curato dalla FICr. oppure da altra organizzazione
- ¹⁴ Indicare l'ubicazione
- ¹⁵ Per la lunghezza minima e massima attenersi all'art. 5.5 NG
- ¹⁶ Per tutte le gare indicare il tipo fondo (asfalto o terra)
- ¹⁷ Selezionare l'opzione confacente
- ¹⁸ Attenersi a quanto stabilito dall'Art. 7.2 NG
- ¹⁹ Attenersi alle specifiche indicate nell'Art. 12 NG
- ²⁰ L'istituzione del Parco Partenza è facoltativa. Se non è previsto depennare l'intero paragrafo
- ²¹ Indicare il segnale orario di riferimento prescelto tra DCF-77 (orario di Francoforte) o UTC/GPS (Coordinated Universal Time by Global Positioning System)
- ²² Se previsti indicare
- ²³ Indicare in chiaro (a macchina o in stampatello) il cognome e il nome. È possibile apporre firma digitalizzata



Rally del Bardolino Historic



SPORT

Direzione per lo Sport Automobilistico

Rally Nazionale
Bardolino (VR) 8-9 Marzo 2024

Settore	c.o./p.s.	Località	Km	Km	Km	Media km/h	Tempo settore	Orario 1°conc.	Sezione	
			P.S.	Trasf.	Totale					
Venerdì 8 Marzo 2024										
Orari riferiti al rally moderno										
1	0	CALMASINO - Parco Assistenza - Partenza						18:15	Sezione 1	
	1	Bardolino - Strada del Progno		2,73	2,73	16,38	0h 10'	18:25		
	PS 1	RALLY CLUB BARDOLINO	2,36				0h 04'	18:29		
2	CT 1	BARDOLINO - Palco Partenza							Sezione 2	
	1a	Bardolino - Az. Agr. Rizzardi - Riord. IN		5,42	7,78	15,56	0h 30'	18:59		
3	1	RIORDINO						1h 40'		
4	1b	Bardolino - Az. Agr. Rizzardi - Riord. OUT						20:39	Sezione 2	
	2	Bardolino - Strada del Progno		2,72	2,72	16,32	0h 10'	20:49		
5	PS 2	RALLY CLUB BARDOLINO	2,36				0h 04'	20:53	Sezione 2	
	2a	Cisano - Lido - Riordino IN		3,36	5,72	26,40	0h 13'	21:06		
6	2	RIORDINO						9h 54'		
Sabato 9 Marzo 2024										
7	2b	Cisano - Lido - Riordino OUT						7:00	Sezione 3	
	2c	CALMASINO Parco assistenza IN		3,90	3,90	26,00	0h 09'	7:09		
8	A	PARCO ASSISTENZA						A RSZ1 Km 65,18	0h 30'	
9	2d	CALMASINO Parco assistenza OUT						7:39	Sezione 3	
	CT 2	RIVALTA - Municipio								
10	3	Peri		25,49	25,49	40,25	0h 38'	8:17	Sezione 3	
	PS 3	DOLCE'	6,86				0h 04'	8:21		
	RSZ 1	CALMASINO Parco assistenza	A PA B Km 65,24							
11	4	Bardolino - Loc. Arca		39,47	46,33	39,15	1h 11'	9:32	Sezione 3	
	PS 4	BARDOLINO	7,27				0h 04'	9:36		
12	5	Brenzzone		22,77	30,04	38,35	0h 47'	10:23	Sezione 3	
	PS 5	BIAZA	7,45				0h 04'	10:27		
13	5a	Affi - Riordino IN		16,32	23,77	38,55	0h 37'	11:04	Sezione 3	
	3	RIORDINO						0h 40'		
14	5b	Affi - Riordino OUT						11:44	Sezione 3	
	5c	Calmasino - Assistenza IN		4,79	4,79	26,13	0h 11'	11:55		
15	B	PARCO ASSISTENZA						A RSZ2 Km 65,18	0h 30'	
16	5d	Calmasino - Assistenza OUT						12:25	Sezione 4	
	CT 3	RIVALTA - Municipio								
17	6	Peri		25,49	25,49	40,25	0h 38'	13:03	Sezione 4	
	PS 6	DOLCE'	6,86				0h 04'	13:07		
	RSZ 2	CALMASINO Parco assistenza	A PA C Km 65,24							
18	7	Bardolino - Loc. Arca		39,47	46,33	39,15	1h 11'	14:18	Sezione 4	
	PS 7	BARDOLINO	7,27				0h 04'	14:22		
19	8	Brenzzone		22,77	30,04	38,35	0h 47'	15:09	Sezione 4	
	PS 8	BIAZA	7,45				0h 04'	15:13		
20	8a	Affi - Riordino IN		16,32	23,77	38,55	0h 37'	15:50	Sezione 4	
	4	RIORDINO						0h 20'		
21	8b	Affi - Riordino OUT						16:10	Sezione 5	
	8c	Calmasino - Assistenza IN		4,79	4,79	26,13	0h 11'	16:21		
22	C	PARCO ASSISTENZA						A Arrivo Km 71,51	0h 30'	
23	8d	Calmasino - Assistenza OUT						16:51	Sezione 5	
	CT 4	RIVALTA - Municipio								
24	9	Peri		25,49	25,49	40,25	0h 38'	17:29	Sezione 5	
	PS 9	DOLCE'	6,86				0h 04'	17:33		
	9a	Bardolino - Lungolago Lenotti - ARRIVO		39,16	46,02	38,35	1h 12'	18:45		

v.11/02/24

TOTALI 54,74 300,46 355,20
Percentuale 15,4% 84,6% 100,0%

Alba 6h 40'
Tramonto 18h 15'



Gara automobilistica

RALLY DEL BARDOLINO
RALLY DEL BARDOLINO HISTORIC
DUE VALLI CLASSIC
8-9 MARZO 2024

PIANO DI EMERGENZA SANITARIA

Predisposto secondo norme FIA e ACI-SPORT (Appendice 8 RSN + Regolamenti di Settore) e secondo normativa della Regione Veneto in materia di Organizzazione del Soccorso Sanitario Extra Ospedaliero (DGR 1918/2004 – in particolare parte II – fase pre – Ospedaliera e Circolare C.R.E.U 59/2013)

La struttura sanitaria predisposta, rispondente al “*livello 1 di allarme*”, è organizzata allo scopo di portare eventuale soccorso a tutte le persone vittime di incidenti e/o malori che possono sopravvenire nel corso della manifestazione (concorrenti, personale dello staff organizzativo, pubblico, ecc.) e, comunque, a tutti coloro che nella “zona” avessero bisogno di pronto-intervento medico.

- Nel caso specifico (soccorso a popolazione della zona) la Centrale Operativa 118 potrà richiedere l'intervento di un mezzo al Coordinatore sul posto; dopo conferma del coordinatore il mezzo entrerà nelle disponibilità della COP per il tempo del servizio da eseguire

Nel presente documento, un apposito capitolo è poi dedicato alle procedure da utilizzare in caso di “incidente maggiore” (grave o maxi-emergenza).

SISTEMA DI COMUNICAZIONE

COLLEGAMENTO RADIO:

A) PER COMUNICAZIONI INTERNE DEL DISPOSITIVO

1) rete ufficiale della gara

Le postazioni si trovano sempre nello stesso luogo ove staziona l'ambulanza. **L'operatore radio e il Commissario di gara / capo posto** devono essere individuati al momento dell'arrivo in postazione ed eventualmente contattati successivamente prima di ogni spostamento.

2) rete propria indipendente (i canali utilizzati –se diretti o tramite ponte radio- nonché le selettive, saranno oggetto di successiva comunicazione)

B) PER COMUNICAZIONI VERSO CENTRALE OPERATIVA 118 IN CASO DI ATTIVAZIONE DI UNO O PIU' MEZZI VERSO UNA DESTINAZIONE SANITARIA, NONCHE' IN CASO DI INTERVENTO DELL'ELISOCORSO

→ utilizzare il canale ordinario dell'emergenza (o altro canale indicato direttamente dal SUEM 118)

L'Ente al quale è stato assegnato il servizio ambulanze deve pertanto garantire la dotazione di apparati radio in grado di supportare correttamente il collegamento.

COLLEGAMENTO TELEFONICO

In tutto il percorso di gara è garantita adeguata copertura di telefonia mobile

Non possono peraltro essere escluse zone "ombra" non coperte da adeguato segnale telefonico.

In questo caso, le comunicazioni debbono essere garantite dai seguenti Collegamenti Radio:

- 1) con la Direzione gara: punti precedenti A1 e A2
- 2) con la Centrale Operativa SUEM 118: punto precedente B

Tutte le comunicazioni relative alla manifestazione devono avvenire con il **Medico di Gara** e/o con Coordinatore 118 (in sua assenza il Responsabile ambulanze), entrambi presenti in Direzione Gara.

In caso di eventuale assenza del Coordinatore 118, il Medico di Gara e il Responsabile ambulanze garantiscono comunque un costante collegamento radio e telefonico con la Centrale operativa 118.

IL REFERENTE NEI CONFRONTI DELLA CENTRALE OPERATIVA 118 E' IN OGNI CASO SOLO ED ESCLUSIVAMENTE IL MEDICO DI GARA=

Il Medico di Gara, direttamente o tramite Coordinatore 118 (in sua assenza il Responsabile Ambulanze), comunicherà alla Centrale Operativa 118 l'inizio ed il termine della manifestazione.

Il Medico di Gara, in prima persona o tramite il Coordinatore 118 (in sua assenza Responsabile Ambulanze), comunicherà tempestivamente alla centrale operativa 118 l'eventuale invio di codici **verdi** presso i presidi ospedalieri, e concorderà con la medesima la gestione dei codici **gialli e rossi**.

→ Si ribadisce che in caso di evento/i con patologia "critica" la decisione sulla destinazione è ovviamente di esclusiva competenza della Centrale Operativa 118.

Il Medico di Gara, direttamente o tramite Coordinatore 118 (in sua assenza il Responsabile Ambulanze), coordinerà eventuali interventi richiesti dalla Centrale Operativa 118, non direttamente collegabili alla gara, ma ricadenti sul territorio di competenza della gara.

- ➔ **Si ribadisce che in caso di soccorso a popolazione della zona, la Centrale Operativa 118 potrà richiedere l'intervento di un mezzo al Coordinatore sul posto; dopo conferma del Coordinatore il mezzo entrerà nelle disponibilità della Centrale Operativa stessa per il tempo del servizio da eseguire.**

Le procedure da seguire in caso di “incidente maggiore” sono descritte in apposito capitolo.

DISPOSIZIONI ORGANIZZATIVE di carattere generale

Si raccomanda a tutti gli equipaggi di attenersi scrupolosamente alle disposizioni del presente piano e della **Direzione gara nelle persone del Direttore di gara e del Medico di Gara**.

Non si deve mai lasciare per nessun motivo la postazione assegnata se non autorizzati **dalla Direzione gara (nelle persone del Direttore di gara o del Medico di gara)**. A tal proposito si rammenta che tutti gli ordini di movimento vanno verificati con il sistema del “*doppio canale*” (= se l’ordine arriva dalla rete radio indipendente o per via telefonica va verificato tramite quella dell’organizzazione e viceversa).

La **Direzione gara** può essere contattata attraverso la rete radio indipendente o quella ufficiale della manifestazione, le cui postazioni radio si trovano sempre nello stesso luogo ove staziona l’ambulanza.

Come già precisato precedentemente, **l’operatore radio e il Commissario di gara / capo posto** devono essere individuati al momento dell’arrivo in postazione e successivamente contattati prima di ogni eventuale spostamento.

Ogni iniziativa personale è perseguibile a norma di legge da parte del comitato organizzatore della gara.

In caso di necessità, il piano sanitario può subire modificazioni, anche all’ultimo momento, a discrezione della **Direzione gara**, le cui decisioni sono insindacabili.

Le modifiche eventualmente apportate vanno immediatamente comunicate alla Centrale Operativa 118 a cura del Medico di gara, in prima persona o tramite il Responsabile Ambulanze.

Per raggiungere le postazioni lungo il tracciato, gli equipaggi devono contattare il Responsabile Ambulanze oppure il Responsabile alla sicurezza (mettere il nome che compare sull’Ordine di Servizio).

STRUTTURE SANITARIE DI RIFERIMENTO

2.1 – E' stato allertato il servizio territoriale 118 competente per le provincie VERONA

2.2 – L'elenco seguente indica gli Ospedali allertati con i relativi servizi attivi anche durante la notte ed i giorni pre festivi e festivi :

c) **OSPEDALE BUSSOLENGO** valido per codici di gravità 1
Centralino tel. 045/6712111

ELISUPERFICIE		NO
RIANIMAZIONE	SI	
LABORATORIO ANALISI	SI	
ORTOPEDIA	SI	
CHIRURGIA	SI	
DIAGNOSTICA PER IMMAGINI	SI	
NEUROCHIRURGIA		NO
CENTRO USTIONI		NO

Altre notizie utili:.....

B. **OSPEDALE O.C.M. BORGO TRENTO (Verona)** valido per codici di gravità 2 / 3
Pronto Soccorso tel. 045/8122120

ELISUPERFICIE	SI	
RIANIMAZIONE	SI	
LABORATORIO ANALISI	SI	
ORTOPEDIA	SI	
CHIRURGIA	SI	
DIAGNOSTICA PER IMMAGINI	SI	
NEUROCHIRURGIA	SI	
CENTRO USTIONI	SI	

Altre notizie utili: Ospedale di riferimento provinciale per Neurochirurgia, Centro Ustioni, Cardiochirurgia, Chirurgia Vascolare, Emodinamica, Trauma maggiore e Radiologia interventistica (attenersi comunque alle indicazioni della Centrale Operativa SUEM 118)

C. **OSPEDALE POLICLINICO BORGO ROMA (Verona)** valido per codici di gravità 2 / 3
Pronto Soccorso tel. 045/8124333

ELISUPERFICIE		NO
RIANIMAZIONE	SI	
LABORATORIO ANALISI	SI	
ORTOPEDIA	SI	
CHIRURGIA	SI	
DIAGNOSTICA PER IMMAGINI	SI	
NEUROCHIRURGIA		NO
CENTRO USTIONI		NO

Altre notizie utili:.....

D. OSPEDALE Sacro Cuore – NEGRAR valido per codici di gravità 2 / 3
 Pronto Soccorso tel. 045/6013222

ELISUPERFICIE	SI	
RIANIMAZIONE	SI	
LABORATORIO ANALISI	SI	
ORTOPEDIA	SI	
CHIRURGIA	SI	
DIAGNOSTICA PER IMMAGINI	SI	
NEUROCHIRURGIA		NO
CENTRO USTIONI		NO

Altre notizie utili:.....

E. OSPEDALE PESCHIERA valido per codici di gravità 2 / 3
 Pronto Soccorso tel. 045/6449111

ELISUPERFICIE	SI	
RIANIMAZIONE	SI	
LABORATORIO ANALISI	SI	
ORTOPEDIA	SI	
CHIRURGIA	SI	
DIAGNOSTICA PER IMMAGINI	SI	
NEUROCHIRURGIA		NO
CENTRO USTIONI		NO

Altre notizie utili:.....

F. OSPEDALE ROVERETO (TN) valido per codici di gravità 2 / 3
 Pronto Soccorso tel. 0464/675811

ELISUPERFICIE	SI	
RIANIMAZIONE	SI	
LABORATORIO ANALISI	SI	
ORTOPEDIA	SI	
CHIRURGIA	SI	
DIAGNOSTICA PER IMMAGINI	SI	
NEUROCHIRURGIA		NO
CENTRO USTIONI		NO

Altre notizie utili: **Eventuale riferimento su indicazione della Centrale Operativa 118 per la PS Biaza**

PROCEDURA DA SEGUIRE IN CASO D'INTERVENTO

Si ricorda che tutti gli interventi di pronto intervento sono disposti e coordinati via radio o telefono dalla Direzione Gara.

1. INDICARE NOMINATIVO DEL PROPRIO MEZZO;
2. INDICARE IL NUMERO ESATTO DEI FERITI;
3. INDICARE IL CODICE DI GRAVITA' (vedi oltre);
4. ATTENDERE ISTRUZIONI DALLA DIREZIONE GARA PRIMA D'INIZIARE IL TRASPORTO;
5. COMUNICARE ALLA DIREZIONE GARA APPENA SI E' LIBERI ED OPERATIVI;
6. RIENTRARE ALLA NUOVA POSTAZIONE ASSEGNATA;

Per il rientro in postazione ci si attiene alle disposizioni del Codice della Strada, ma senza perdite di tempo.

CODICE GRAVITA'

Deve essere utilizzata esclusivamente la classifica riportata in tabella:

- **“Codice 0 bianco”** = soggetto che non necessita di intervento
- **“Codice 1 verde”** = soggetto affetto da forma morbosa di grado lieve (es. escoriazioni, contusioni, altre ferite lievi)
- **“Codice 2 giallo”** = soggetto affetto da trauma o forma morbosa grave ma senza compromissione delle funzioni vitali
- **“Codice 3 rosso”** = soggetto con compromissione delle funzioni vitali
- **“Codice 4 nero”** = deceduto (dichiarabile solo dal medico)

Per ogni intervento è richiesta la compilazione di un rapporto che contenga i dati anagrafici della persona soccorsa, l'orario di intervento, i primi elementi raccolti per la diagnosi, l'eventuale terapia, ecc.

Tale rapporto andrà poi consegnato al Medico di gara al termine del servizio.

INCIDENTE MAGGIORE

(MAXI O GRANDE EMERGENZA)

In caso d'incidente con un numero di feriti superiore alla disponibilità dei mezzi (es. auto sul pubblico) il primo mezzo che arriva sul posto **avvisa immediatamente la DIREZIONE GARA** che provvederà a contattare la centrale operativa del 118.

A questo punto, le operazioni di soccorso saranno coordinate direttamente dalla centrale operativa.

Il personale sanitario sul posto dell'evento applicherà, dopo aver verificato la sicurezza della scena, le procedure di triage come da protocollo **METODO START** (vedere pagina successiva).

Protocollo triage metodo S.T.A.R.T.



LEGENDA

CODICE 1 (Verde)	NON GRAVE	Traumi minori (escoriazioni, contusioni, altre ferite lievi, ecc.)
CODICE 2 (Giallo)	GRAVE	Traumi maggiori ma senza compromissioni delle funzioni vitali
CODICE 3 (Rosso)	URGENTE	Compromissione in atto delle funzioni vitali
CODICE 4 (Nero)	NON SALVABILE	DECESSO (dichiarabile solo dal medico)

ISTRUZIONI PER INTERVENTO DELL'ELICOTTERO

Per i feriti in codice (3) **ROSSO** con patologia di competenza neurochirurgia, chirurgia toracica e chirurgia cardiovascolare, ovvero con importanti ustioni, il **Medico Rianimatore** intervenuto sul luogo dell'incidente dovrà immediatamente comunicare con la direzione gara, la quale allenterà il 118 per l'eventuale intervento dell'elicottero.

Una volta attivato l'elisoccorso, la decisione sul sito di atterraggio – se necessario il più prossimo possibile all'evento – è ovviamente di esclusiva competenza del pilota in servizio; il Medico sul posto potrà richiedere l'intervento diretto dell'équipe sanitaria all'eliambulanza o decidere per un rendez vous nelle piazzole di atterraggio segnalate, dopo iniziale stabilizzazione sul posto del paziente. I contatti relativi alle condizioni cliniche del paziente saranno tenuti con l'operatore di COP, che potrà interessare il Medico reperibile di CO o quello dell'eliambulanza.

Procedura A: intervento sul posto

Quando l'incidente avviene in prossimità di un possibile punto d'atterraggio, attendere sul posto l'arrivo dell'eliambulanza.

Procedura B: “rendez-vous”

Quando l'incidente avviene lontano da un punto d'atterraggio, l'ambulanza trasporterà il ferito fino al punto più vicino di rendez-vous (punti già segnalati con Gps → vedere oltre), dove attenderà l'elicottero.

PRO-MEMORIA delle operazioni da attuare in attesa dell'arrivo dell'Eliambulanza

- 1) Sintonizzarsi sul canale Suem, se il mezzo è predisposto per tale operazione, per dare la posizione esatta direttamente all'elicottero in modo che vi possa raggiungere.
- 2) Mantenere sgombra un'area di 12.00/18.00 m. di diametro (vedi disegno allegato).
All'interno di quest'area non devono trovarsi strutture fisse che sporgano dal terreno (recinti, tralicci, muretti ecc.) né oggetti che possano sollevarsi (lamiere, teli ecc.). Lo spostamento d'aria creato dal rotore è abbastanza forte da sollevare anche oggetti di medie dimensioni.
- 3) Delimitare un'ulteriore area di sicurezza d'altri 6.00 m. di diametro, per un totale di circa 30.00 m., entro la quale non devono trovarsi oggetti che possano sollevarsi (lamiere, teli ecc.). al di sopra di queste aree non devono trovarsi assolutamente cavi di nessun tipo. L'eventuale presenza di cavi, funi o altro nella zona va ASSOLUTAMENTE comunicata all'equipaggio.
- 4) Impedire che persone estranee si avvicinino entro il perimetro di sicurezza. In ogni caso l'ultima decisione su dove, come e quando atterrare spetta solo ed esclusivamente al pilota
- 5) Mantenere lampeggianti e fari accesi o sventolare un lenzuolo per rendersi visibili

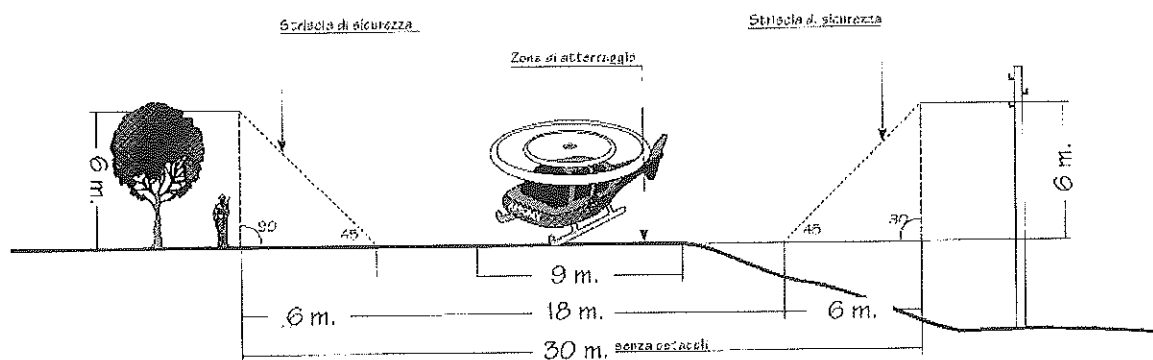

DOPO L'ATTERRAGGIO:

- * prima di avvicinarsi attendere istruzioni dall'equipaggio
- * se il terreno è in pendenza, non avvicinarsi alle pale
- * è tassativamente vietato avvicinarsi con altri mezzi all'elicottero, ambulanze comprese
- * non sollevare le braccia in prossimità delle pale in movimento
- * avvicinarsi sempre frontalmente e guardando il pilota
- * non avvicinarsi alla coda, pericolo di morte

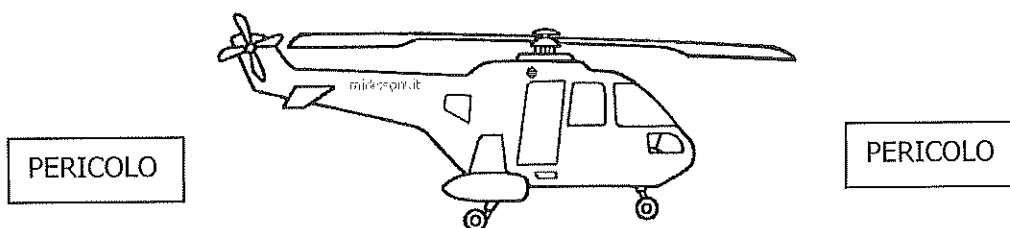

DISPOSITIVO DI EMERGENZA SANITARIA (MEZZI E RISORSE SUL POSTO DEDICATE ALL'EVENTO)

Si richiamano preliminarmente gli allestimenti previsti dalla vigente normativa ACI-SPORT per la tipologia di gara



Fonte normativa:
Vigente ANNUARIO ACI-SPORT

APPENDICE 8 RSN – Capitolo IV

Art. 1.4

Il Medico Capo del servizio sanitario di gara dovrà essere competente in manovre rianimatorie e, in accordo con il Direttore di Gara, potrà mettersi a disposizione quale medico di servizio su uno dei mezzi di soccorso adibito alla zona partenza.

Art. 2.1 Rally e Rally-day:

- Il Medico Capo del servizio sanitario di gara con i compiti previsti dall'art. 1.4.
- Lungo il percorso delle P.S. devono essere obbligatoriamente previste una o più ambulanze di rianimazione complete di equipaggio con a bordo un Medico esperto in manovre rianimatorie e/o medico che opera nel Servizio Nazionale 118, dislocate ognuna a non più di 7,5 Km dalla precedente con ponte radio. Tutti i concorrenti ammessi alla gara devono essere dotati di efficiente sistema "tracking" installato sulle vetture, che ne consenta la localizzazione per l'intero percorso.
La prima ambulanza è quella che va posta alla partenza della prova speciale.
- Per le P.S. che si svolgono su fondo sterrato, qualora non siano disponibili lungo il percorso ambulanze di rianimazione 4x4, le ambulanze di rianimazione con Medico ed equipaggio devono essere dislocate ognuna a non più di 6 km dalla precedente.
- Almeno un'ambulanza di rianimazione di riserva (Jolly, completa di equipaggio e con a bordo un Medico esperto in manovre rianimatorie e/o un medico che opera nel Servizio Nazionale 118) dovrà essere a disposizione della Direzione di Gara in qualsiasi momento, per interventi su tutto il percorso in tempi contenuti. Detti mezzi dovranno essere ubicati in località vicine al percorso delle prove speciali, vicine a postazioni radio, e comunque in collegamento radiofonico o telefonico con la Direzione Gara.
- Durante lo svolgimento della gara deve essere ubicata al Parco Assistenza una ambulanza di rianimazione completa di equipaggio con Medico esperto in manovre rianimatorie o medico che opera nel Servizio Nazionale 118. In accordo con il Medico Capo di Gara, può essere utilizzata l'ambulanza Jolly, nel caso in cui tale ambulanza si trovi ubicata nelle immediate vicinanze del Parco Assistenza.
- Qualora la gara venga interrotta, a causa dell'intervento dell'ambulanza, potrà essere ripresa solo se è ripristinata la presenza minima di tali mezzi di soccorso.
- Per tutte le Prove Speciali deve essere previsto almeno un luogo idoneo all'atterraggio dell'eliambulanza ed al conseguente rendez-vous con l'ambulanza, le cui coordinate geografiche (latitudine e longitudine) – concordate con il servizio locale 118 di eliambulanza- devono essere obbligatoriamente indicate nel piano di emergenza sanitaria.
Qualora le caratteristiche del percorso lo consentissero, detto luogo può servire più Prove Speciali.
- Se il programma prevede test con vetture da gara (shakedown), oltre al Medico Capo di Gara, è obbligatoria la presenza di una ambulanza di rianimazione con equipaggio con a bordo un Medico esperto in manovre rianimatorie o medico che opera nel Servizio 118.
- Nei Rally l'impiego del Team di Estricazione, come da successivo Art.6, è fortemente raccomandato. L'ACI, ove lo ritenga necessario, in sede di approvazione del regolamento di gara, può richiederne espressamente l'impiego.

ELENCO DELLE RISORSE PREDISPOSTE

VENERDI' 8 MARZO 2024

SHAKEDOWN - PS 1 e 2 di Km. 2.36

(per orari far riferimento al Programma generale della manifestazione – operatività dei servizi almeno un'ora prima dell'orario teorico del primo concorrente)

Start

- ➔ Ambulanza attrezzata per la rianimazione (= mezzo ALS conforme per tipologia e dotazioni al DGR 870 – 2022)
sigla + identificativo radio + nominativo Autista: da comunicare con successivo documento
- ➔ Medico con i requisiti richiesti da App. 8 RSN – ACI-SPORT
dott.ssa **Lorella Morando**+39 393 9027417

Rendez- vous elicottero / ambulanza:

Tra fine prova speciale e stop – Strada Dugale Bardolino
Coordinate Geografiche: N 45°32'33” E 10°44'23”

Altre notizie utili:

- Le P.S. 1-2 sono in svolgimento notturno (effemeridi del tramonto alle 18.15)

Indirizzo Strada Dugale, 37011 Cisano VR Italia

Trova Coordinate GPS

GD (gradi decimali)*

Latitudine 45.54256759117192

Longitudine 10.7399133096134

Trova Indirizzo

GMS (gradi, minuti, secondi)*

Latitudine N 45 32 33.243

Longitudine E 10 44 23.697

Trova Indirizzo

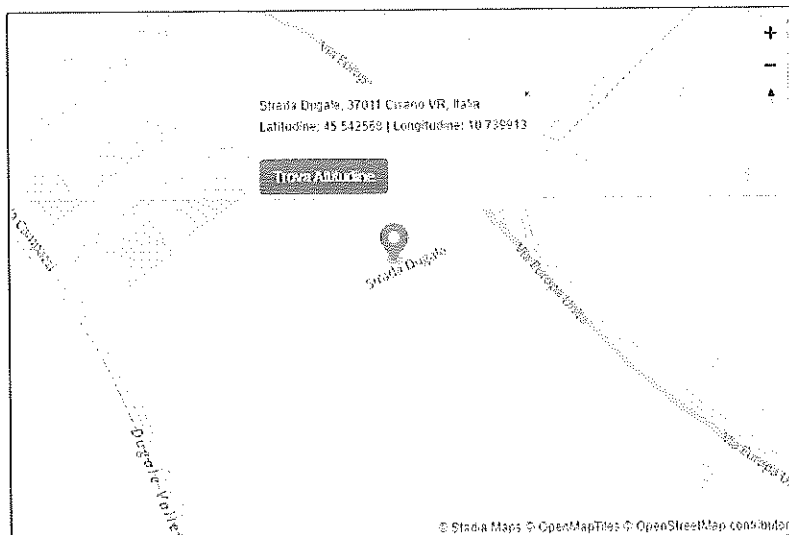

SHAKDOWN
P.S. 1-2

RALLY CLUB BARDOLINO

Km 2,36

Posizione	Km	GPS
C.O.	-0,05	N 45°31'44" - E 10°44'56"
Start P.S.	0,00	N 45°31'43" - E 10°44'52"
Fine P.S.	2,36	N 45°32'31" - E 10°44'18"
Stop P.S.	2,57	N 45°32'34" - E 10°44'27"



LEGENDA

Prova Speciale

Percorso Alternativo

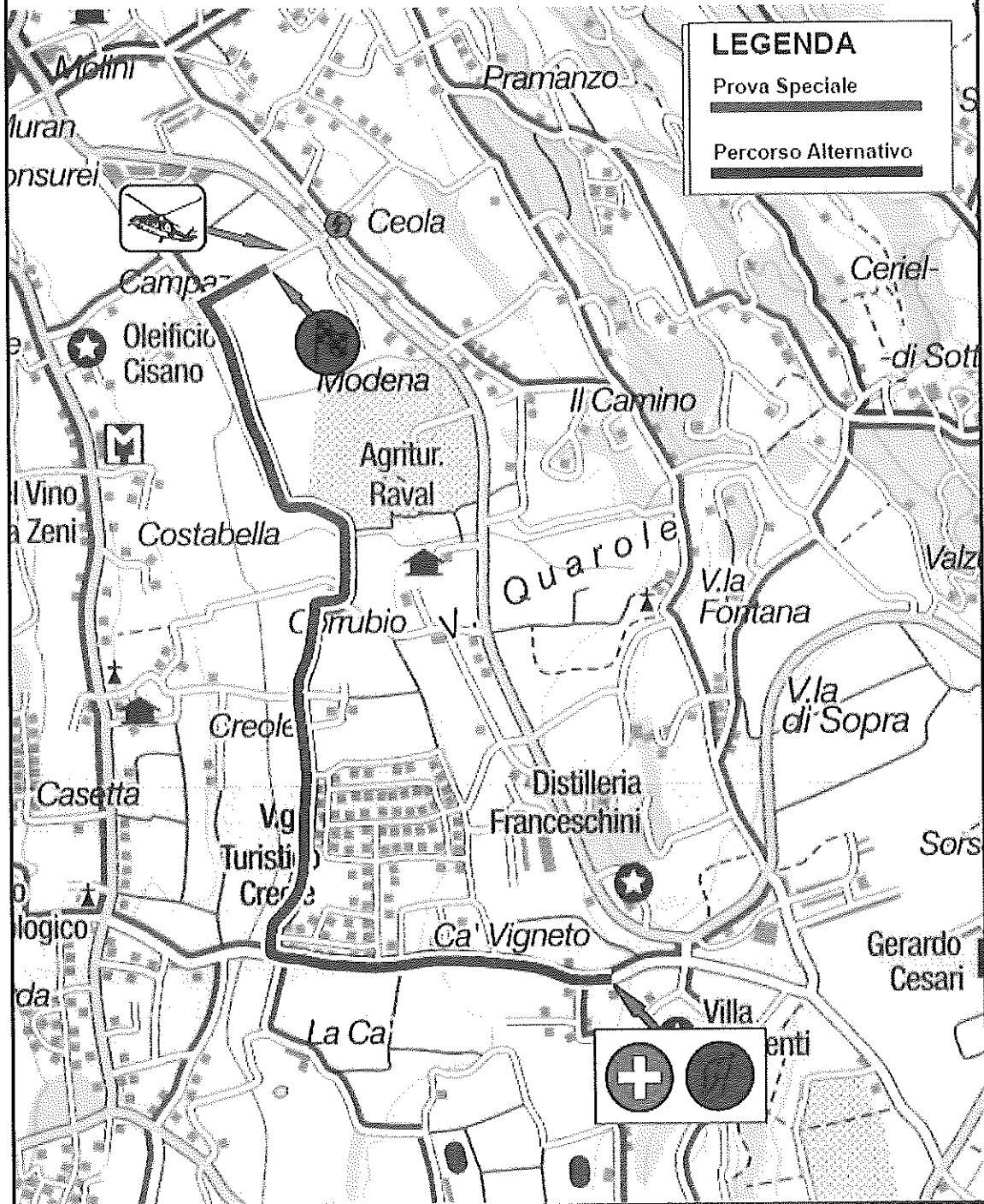

NOTA

SABATO 9 MARZO 2024

P.S. 3-6-9 “DOLCE’” Km. 7,24

(per orari far riferimento alla Tabella “Tempi/Distanze” della manifestazione – operatività dei servizi almeno un’ora prima dell’orario teorico del primo concorrente)

Start

- ➔ Ambulanza attrezzata per la rianimazione (= mezzo ALS conforme per tipologia e dotazioni al DGR 870 – 2022)
sigla + identificativo radio + nominativo Autista: da comunicare con successivo documento
- ➔ Medico con i requisiti richiesti da App. 8 RSN – ACI-SPORT
Dott. **Roberto Slongo** +39 347 8931374

Rendez- vous elicottero / ambulanza:

Peri (VR) Incrocio tra SS12 e SP57

Coordinate Geografiche: N 45°39’33” - E 10°54’12”

Indirizzo

GD (gradi decimali)*

Latitudine

Longitudine

GMS (gradi, minuti, secondi)*

Latitudine

Longitudine

* World Coordinate System: GRS1980, UTM, Zone 32N

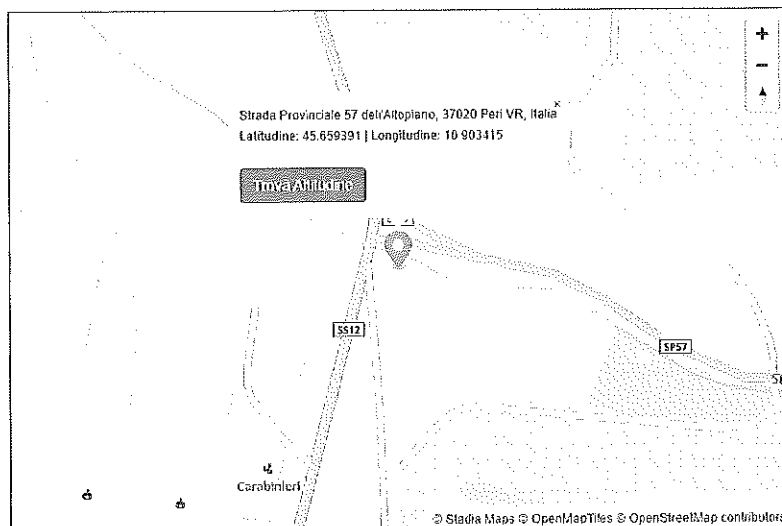

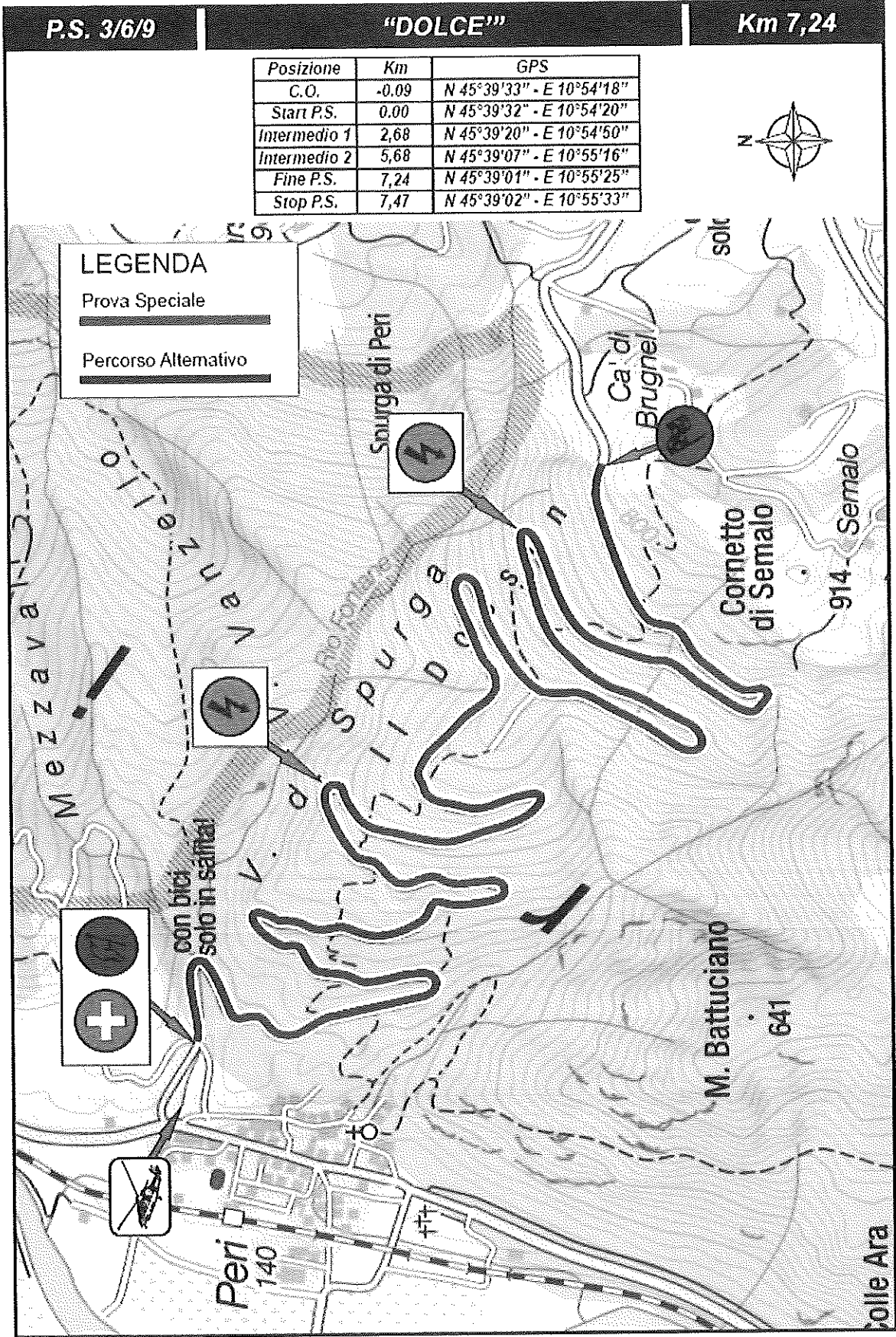

SABATO 9 MARZO 2024

P.S. 4-7 “BARDOLINO” Km. 7,27

(per orari far riferimento alla Tabella “Tempi/Distanze” della manifestazione – operatività dei servizi almeno un’ora prima dell’orario teorico del primo concorrente)

Start

- ➔ Ambulanza attrezzata per la rianimazione (= mezzo ALS conforme per tipologia e dotazioni al DGR 870 – 2022)
sigla + identificativo radio + nominativo Autista: da comunicare con successivo documento
- ➔ Medico con i requisiti richiesti da App. 8 RSN – ACI-SPORT
dott.ssa **Lorella Morando**+39 393 9027417

Rendez- vous elicottero / ambulanza:

Via San Colombano - Bardolino.

Coordinate Geografiche: N 45°33'39" - E 10°43'29"

Indirizzo

GD (gradi decimali)*

Latitudine

Longitudine

GMS (gradi, minuti, secondi)*

Latitudine

Longitudine

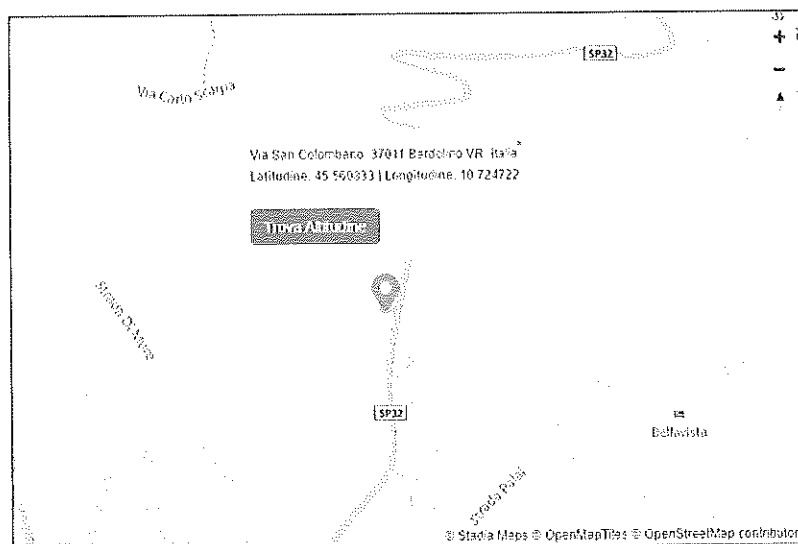

Posizione	Km	GPS
C.O.	-0,06	N 45°33'30" - E 10°43'09"
Start P.S.	0,00	N 45°33'33" - E 10°43'09"
Intern. radio	3,40	N 45°33'48" - E 10°44'13"
Fine P.S.	7,27	N 45°33'40" - E 10°45'40"
Stop P.S.	7,51	N 45°33'41" - E 10°45'53"



LEGENDA

Prova Speciale

Percorso Alternativo

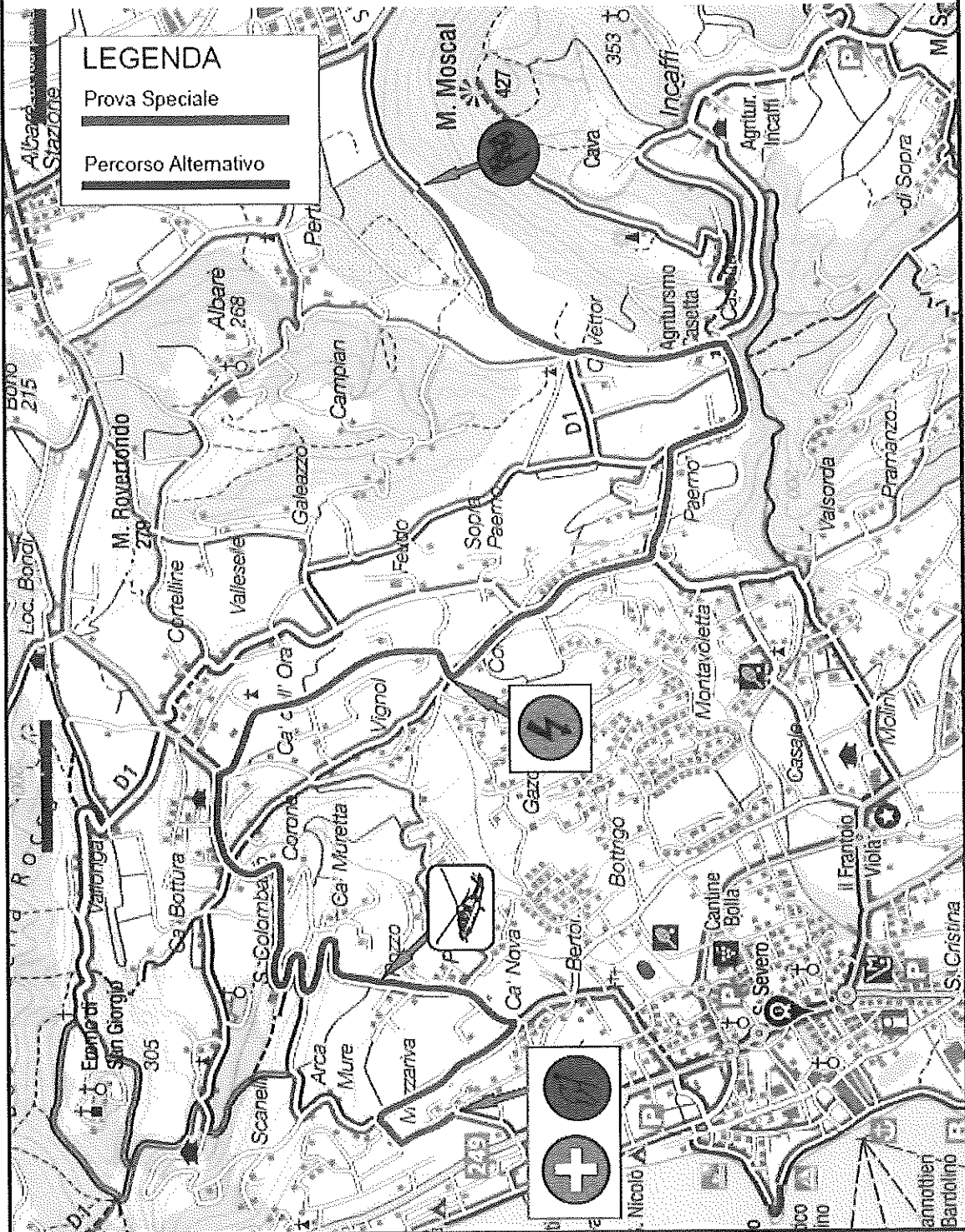

SABATO 9 MARZO 2024

P.S. 5-8 "BIAZA" di Km. 7,45

(per orari far riferimento alla Tabella "Tempi/Distanze" della manifestazione – operatività dei servizi almeno un'ora prima dell'orario teorico del primo concorrente)

Start

- ➔ Ambulanza attrezzata per la rianimazione (= mezzo ALS conforme per tipologia e dotazioni al DGR 870 – 2022)
sigla + identificativo radio + nominativo Autista: da comunicare con successivo documento
- ➔ Medico con i requisiti richiesti da App. 8 RSN – ACI-SPORT
dott.ssa **Lucia Frigo** +39 329 8726539

Rendez- vous elicottero / ambulanza:

All'intermedio 1 della PS Via Fasse Loc. Castelletto di Brenzone
Coordinate Geografiche: N 45°41'18" - E 10°45'39"

Indirizzo

GD (gradi decimali)*

Latitudine

Longitudine

GMS (gradi, minuti, secondi)*

Latitudine

Longitudine

*World Geodata - System 94110658241

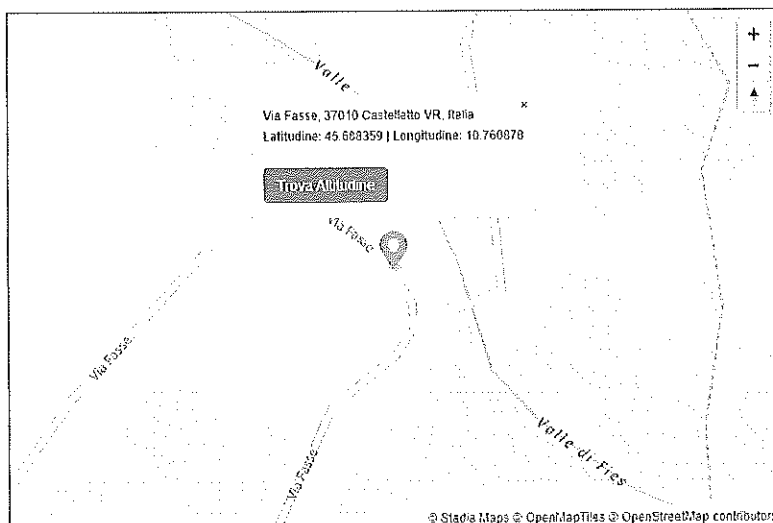

PS 5/8

"BIAZZA"

Km 7,45

Posizione	Km	GPS
C.O.	-0.07	N 45°40'17" - E 10°44'10"
Start P.S.	0.00	N 45°40'15" - E 10°44'09"
Interm. radio	3.72	N 45°41'18" - E 10°45'38"
Fine P.S.	7.45	N 45°39'29" - E 10°44'33"
Stop P.S.	7.74	N 45°39'10" - E 10°44'31"

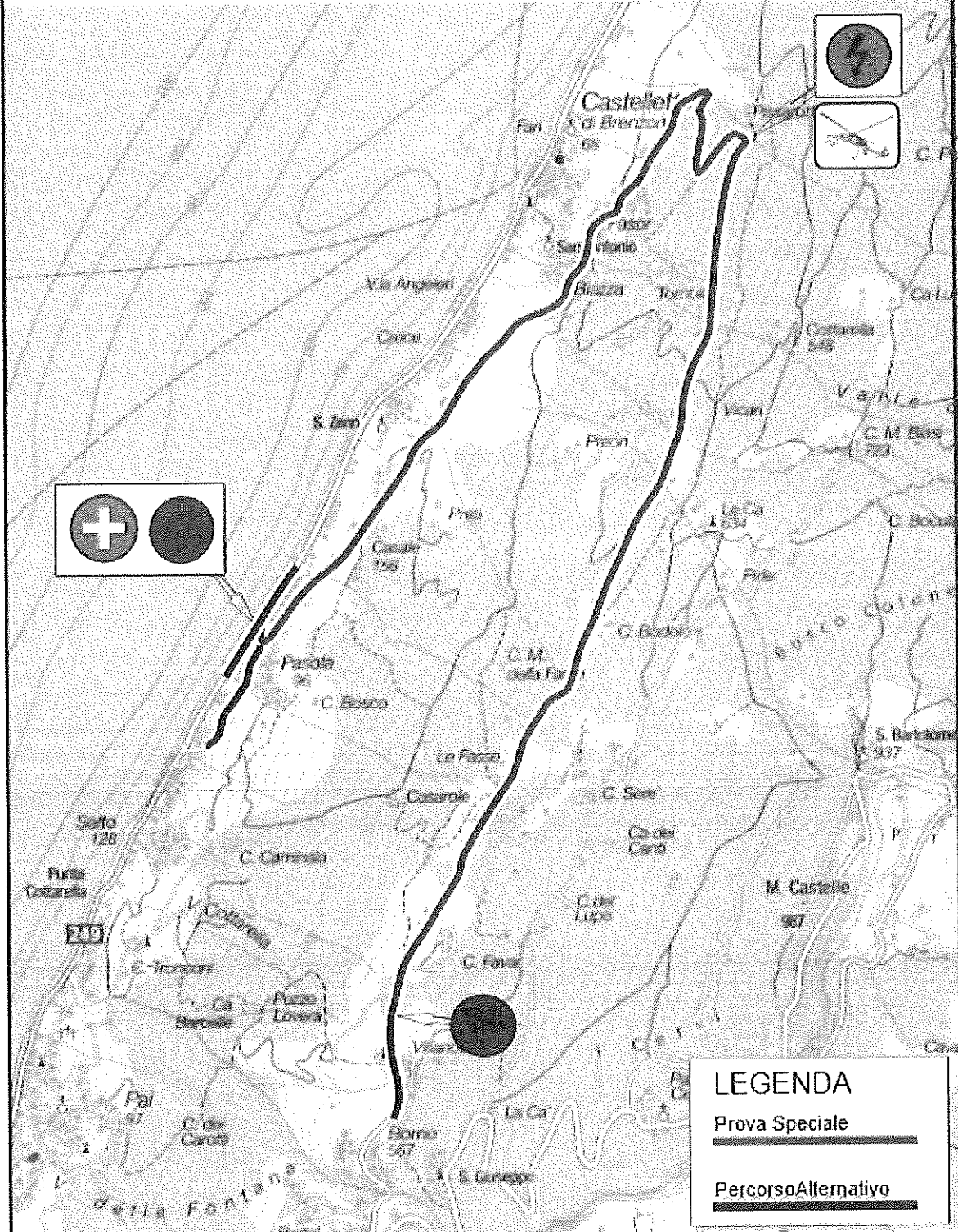
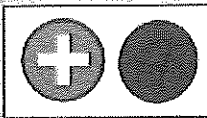

LEGENDA

Prova Speciale

Percorso Alternativo

ALTRI MEZZI

AMBULANZA DI RIANIMAZIONE MEDICALIZZATA “JOLLY” E/O

AMBULANZA MEDICALIZZATA PARCO ASSISTENZA

(per orari far riferimento alla Tabella “Tempi/Distanze” della manifestazione – operatività dei servizi almeno un’ora prima dell’orario teorico del primo concorrente)

Venerdì 8 Marzo 2024

Ambulanza Jolly a disposizione per PS 1 e 2 (no shake down)

Ubicazione

Start PS 1- 2 (vedi sopra)

Mezzi

- ➔ Ambulanza attrezzata per la rianimazione (= mezzo ALS conforme per tipologia e dotazioni al DGR 870 – 2022)
sigla + identificativo radio + nominativo Autista: da comunicare con successivo documento
- ➔ Medico con i requisiti richiesti da App. 8 RSN – ACI-SPORT
Dott. **Ginevra Leoni** – +39 340 0051118

Sabato 9 Marzo 2024

Presenti entrambi i mezzi (Jolly e Assistenza)

Ubicazione

Entrambi i mezzi c/o Parco Assistenza – ZAI Calmasino di Bardolino

Mezzi

Jolly

- ➔ Ambulanza attrezzata per la rianimazione (= mezzo ALS conforme per tipologia e dotazioni al DGR 870 – 2022)
sigla + identificativo radio + nominativo Autista: da comunicare con successivo documento
- ➔ Medico con i requisiti richiesti da App. 8 RSN – ACI-SPORT
Dott. **Ginevra Leoni** – +39 340 0051118

Parco Assistenza

- ➔ Ambulanza attrezzata per la rianimazione (= mezzo ALS conforme per tipologia e dotazioni al DGR 870 – 2022)
sigla + identificativo radio + nominativo Autista: da comunicare con successivo documento
- ➔ Medico con i requisiti richiesti da App. 8 RSN – ACI-SPORT
da comunicare con successivo documento

Rendez- vous elicottero / ambulanza:

c/o Parco Assistenza – ZAI Calmasino di Bardolino
Coordinate Geografiche: N 45°31’06” E 10°45’26”

TABELLA TEMPI / DISTANZE

Rally del Bardolino

Rally Nazionale
Bardolino (VR) 8-9 Marzo 2024

Sectore	c.o.p.s. Località	Km	Km	Km	Moda	Tempo	Orario	Speciale
		P.S.	Trasf.	Totale	km/h	settore	1°conc.	
Venerdì 8 Marzo 2024								
	II CALMASINO - Parco Assistenza - Patenza						18:15	
	ZR Calmasino - Rifornimento							
	1 Km a ZR2	4,72	17,79	22,51				
	1 Bardolino - Strada del Pragno		2,73	2,73	16,39	0h 10'	18:25	
	PS 1 RALLY CLUB BARDOLINO	2,36				0h 04'	18:29	
	CT 1 BARDOLINO - Palco Patenza							
	1a Bardolino - Az. Agr. Rizzardi - Riorò IN		5,42	7,78	15,56	0h 30'	18:59	
	1 RIORO					1h 40'		
	1b Bardolino - Az. Agr. Rizzardi - Riorò OUT						20:29	
	2 Bardolino - Strada del Pragno		2,72	2,72	16,32	0h 10'	20:49	
	PS 2 RALLY CLUB BARDOLINO	2,36				0h 04'	20:53	
	2a Cisano - Lido - Riorò IN		3,19	5,56	41,63	0h 08'	21:01	
	2 RIORO					9h 59'		
Sabato 9 Marzo 2024								
	2b Cisano - Lido - Riorò OUT						7:00	
	2c CALMASINO Parco assistenza IN		3,73	3,73	24,87	0h 09'	7:09	
	A PARCO ASSISTENZA	0,00	2,73	2,73		0h 30'		
	2d CALMASINO Parco assistenza OUT						7:39	
	ZR Calmasino - Rifornimento							
	2 Km a ZR 3	21,96	108,69	130,65				
	3 Peri		25,34	25,34	40,01	0h 38'	8:17	
	PS 3 DOLCE'	7,24				0h 04'	8:21	
	4 Bardolino - Loc. Arca		39,25	46,49	38,21	1h 13'	9:24	
	PS 4 BARDOLINO	7,27				0h 04'	9:38	
	5 Biadene		22,83	30,10	38,43	0h 47'	10:25	
	PS 5 BIAZA	7,45				0h 04'	10:29	
	5a Allè - Riorò IN		16,35	23,80	38,59	0h 37'	11:06	
	3 RIORO					0h 20'		
	5b Allè - Riorò OUT						11:26	
	5c Calmasino - Assistenza IN		4,82	4,82	26,29	0h 11'	11:37	
	B PARCO ASSISTENZA	21,96	212,36	234,32		0h 30'		
	5d Calmasino - Assistenza OUT						12:07	
	ZR Calmasino - Rifornimento							
	3 Km a ZR 3	21,96	108,84	130,80				
	CT 2 RIVALTA - Municipio							
	6 Peri		25,59	25,59	40,41	0h 38'	12:45	
	PS 6 DOLCE'	7,24				0h 04'	12:49	
	7 Bardolino - Loc. Arca		39,25	46,49	38,21	1h 13'	14:02	
	PS 7 BARDOLINO	7,27				0h 04'	14:06	
	8 Biadene		22,83	30,10	38,43	0h 47'	14:53	
	PS 8 BIAZA	7,45				0h 04'	14:57	
	8a Allè - Riorò IN		16,35	23,80	38,59	0h 37'	15:34	
	4 RIORO					0h 20'		
	8b Allè - Riorò OUT						15:54	
	8c Calmasino - Assistenza IN		4,82	4,82	26,29	0h 11'	16:05	
	C PARCO ASSISTENZA	21,96	212,66	234,62		0h 30'		
	8d Calmasino - Assistenza OUT						16:35	
	ZR Calmasino - Rifornimento							
	4 Km a Arco	7,24	64,63	71,87				
	CT 3 RIVALTA - Municipio							
	9 Peri		25,59	25,59	40,41	0h 38'	17:13	
	PS 9 DOLCE'	7,24				0h 04'	17:17	
	9a Bardolino - Lungotezzo Lenati - ARRIVÒ		39,04	46,28	38,04	1h 13'	18:30	
	TOTALI	66,88	298,86	365,73			6h 40'	
	Percentuale	15,7%	84,3%	100,0%			75h 15'	

DICHIARAZIONE FINALE E SOTTOSCRIZIONE DEL DOCUMENTO

L'Organizzatore **RALLY CLUB BARDOLINO asd**

Dichiara

- a) di aver attentamente temperato le esigenze della manifestazione alle norme sportive vigenti, in particolare a quanto previsto dalla Appendice 8 – RSN + Regolamenti di Settore, nei loro vari articoli;
- b) di aver provveduto in data **22 Gennaio 2024** alla richiesta del Medico Capo del servizio sanitario di gara (Appendice 8 – RSN + Regolamenti di Settore),
- c) di aver predisposto, in accordo con il Direttore di Gara, Sig **GIANLUCA MAROTTA** tel 340 0035731 il presente piano di emergenza sanitaria che consta di nr 25 pagine, cui sono stati allegati i seguenti documenti (cancellare ove non interessa):
- programma orario della manifestazione
 - piantina del percorso
 - tabella tempi / distanze

In fede, lì 30 Gennaio 2024

Il Legale Rappresentante



APPROVAZIONE DEL MEDICO FEDERALE ACI-SPORT

Il presente piano di emergenza sanitaria, composto da nr. 25= (venticinque=) pagine, è stato predisposto il 30 Gennaio 2024 e viene approvato dal Medico Federale Regionale ACI-SPORT del VENETO dott. Giancarlo MONTRESOR con le seguenti osservazioni ed eventuali rettifiche:

PER QUANTO RIGUARDA LA NORMATIVA ACI-SPORT, NESSUNA OSSERVAZIONE E/O RETTIFICA

A CURA DELL'ASSOCIAZIONE AFFIDATARIA DEL SERVIZIO AMBULANZE. DOVRA' SEGUIRE COMUNICATO CON I DATI MANCANTI (IDENTIFICATIVI AMBULANZE + NOMI E RECAPITI TELEFONICI DI MEDICI E AUTISTI, ECC.).

SEMPRE A CARICO DELL'ASSOCIAZIONE AFFIDATARIA DEL SERVIZIO AMBULANZE IL PRESENTE PES DOVRA' ESSERE FATTO PERVENIRE ALLA CENTRALE OPERATIVA SUEM 118 CON LE MODALITA' INDICATE DALLA CENTRALE OPERATIVA STESSA .

L'ORGANIZZATORE DOVRA' INOLTRE RICHIEDERE LA PRESENZA DEL COORDINATORE 118, UTILIZZANDO LA MODULISTICA GIA' FATTA PERVENIRE.

**PROTOCOLLO 06/2024
02 febbraio 2024**

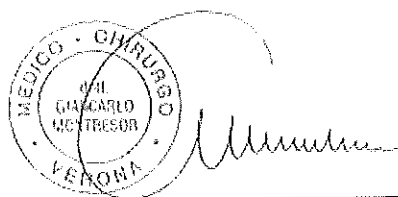

Firmato digitalmente da:
MONTRESOR GIANCARLO
Firmato il 02/02/2024 08:58
Seriale Certificato: 1473094
Valido dal 23/05/2022 al 23/05/2025
InfoCamere Qualified Electronic
Signature CA

**Il Medico Federale ACI-SPORT della Regione VENETO
dott. Giancarlo MONTRESOR
(Tessera FMSI 10230 – Licenza ACI-SPORT 236158)**

APPROVAZIONE DEL DIRETTORE DELLA CENTRALE OPERATIVA 118

Ai sensi della DGR 1918 / 2004, Il Direttore della Centrale Operativa del SUEM-118 competente per territorio approva il presente documento con le seguenti prescrizioni:

Data

Firma del Direttore C.O. 118 _____



Automobile Club d'Italia
SPORT

MODELLO STANDARD DI CONTRATTO 2024

Denominazione gara	RALLY DEL BARDOLINO		
Data	08-09 MARZO 2024		
Settore gara (es.: rally)	RALLY	Tipologia gara (es.: ronde)	NAZIONALE NON TITOLATO
ID gara	23819	Validità	NESSUNA
N° approvazione (a cura della Segreteria di Commissione)	AS 12/2024	Data approvazione (a cura della Segreteria di Commissione)	15/2/2024
Luogo di svolgimento	BARDOLINO VR		
Organizzatore	RALLY CLUB BARDOLINO ASD	Lic. n°	469483

**SINTESI DELLE NORME CHE REGOLANO LA COPERTURA DI RESPONSABILITÀ
CIVILE OBBLIGATORIA DEGLI ORGANIZZATORI DI GARE E COMPETIZIONI
SPORTIVE AUTOMOBILISTICHE
POLIZZA RCT 502089834 - POLIZZA RCA 530579066 E SEGUENTI**

1 - Oggetto dell'assicurazione

La Società assicura, fino alla concorrenza dei massimali indicati in polizza, la responsabilità civile obbligatoria derivante all'Assicurato nella sua qualità di Organizzatore di gare e competizioni sportive di qualsiasi genere di veicoli a motore, compresi i kart, e le relative prove anche se in circuiti chiusi e pertanto, in conformità a quanto previsto dall'articolo 124 del D. Lgs. 209/2005 e ss.mm.ii., copre la responsabilità dell'Organizzatore e degli altri obbligati per i danni causati alle persone, agli animali e alle cose, esclusi i danni prodotti ai partecipanti stessi ed ai veicoli da essi adoperati.

La garanzia ha effetto – per ciascun veicolo partecipante alla gara o competizione sportiva – nel momento in cui esso viene consegnato, per ordine della direzione di gara, agli addetti alle verifiche preliminari e termina nel momento in cui, sempre per ordine della direzione di gara, esso viene riconsegnato dagli addetti alle verifiche finali.

L'effettuazione delle suddette verifiche, il posizionamento del parco assistenza e del percorso per raggiungerlo, nonché i relativi orari, costituiscono elementi che debbono essere previsti dal regolamento particolare di gara e risultare su di esso, pena la decadenza della garanzia.

La garanzia comprende, altresì, la responsabilità civile delle persone delle quali l'Assicurato sia tenuto a rispondere per legge.

Si precisa che la copertura può essere stipulata anche attraverso più polizze specifiche (RCT e RCA) in relazione alle diverse categorie di soggetti assicurati.

2 - **Soggetti assicurati**

A titolo esemplificativo, sono considerati "soggetti attivi" tutelati dalla copertura assicurativa:

- a) gli organizzatori;
- b) i proprietari dei veicoli;
- c) i costruttori;
- d) i meccanici o tecnici impiegati dal concorrente o dalle scuderie;
- e) gli organi di controllo della Pubblica Amministrazione;
- f) i direttori di gara;
- g) gli ufficiali di gara.

3 - **Estensioni di garanzia**

Le garanzie prestate con il presente contratto sono, inoltre, estese alle seguenti fattispecie:

a) **Secondi conduttori partecipanti a gare e competizioni automobilistiche.**

Limitatamente ai veicoli partecipanti a gare automobilistiche, escluse quelle di sola velocità, sono equiparati ai terzi trasportati i secondi conduttori mentre non guidano il veicolo a condizione che la loro presenza sia prescritta dal regolamento particolare di gara e siano rispettate le norme dallo stesso stabilite.

b) **Responsabilità Civile dell'organizzazione per danni non causati dalla circolazione dei veicoli o dei natanti.**

La Società assicura, sulla base delle Condizioni Generali di Assicurazione, in quanto compatibili, la responsabilità dell'organizzatore per i danni involontariamente cagionati a terzi in conseguenza di un fatto accidentale verificatosi in relazione ai rischi, non compresi nell'assicurazione obbligatoria, derivanti dai fabbricati, dalle attrezzature, dai servizi, dalle installazioni fisse e mobili, tecniche e pubblicitarie e, in genere, da tutto ciò che è legato ed utilizzato per l'organizzazione della gara.

La garanzia è prestata fino alla concorrenza dei massimali indicati nel successivo art. 17) e vale durante il giorno od i giorni di effettuazione delle relative prove ufficiali e delle verifiche preliminari e finali, se previste.

Limitatamente ai danni derivanti dai fabbricati, dalle attrezzature, dai servizi, e dalle installazioni fisse e mobili, tecniche e pubblicitarie, sono considerati terzi anche gli addetti all'organizzazione, i dipendenti e gli ausiliari dell'organizzatore, nonché i piloti, gli addetti ai servizi dei veicoli e le case concorrenti sempreché non sussista una loro diretta responsabilità nella produzione del danno.

Per i dipendenti dell'organizzatore soggetti all'assicurazione obbligatoria contro gli infortuni di cui al D.P.R. n.1124/1965, l'assicurazione vale per le sole somme eccedenti l'indennità liquidata dall'INAIL, che l'organizzatore fosse condannato a pagare in conseguenza di reato colposo, perseguibile d'ufficio e giudizialmente accertato, commesso dall'organizzatore medesimo o da suo dipendente del quale debba rispondere ai sensi dell'art. 2049 del Codice Civile, nonché per le somme che l'organizzatore fosse tenuto a pagare in seguito all'azione di regresso esperita nei suoi confronti dall'INAIL ai sensi dell'art. 11 del predetto D.P.R.

Sono esclusi dalla garanzia i danni:

- alle cose che l'Assicurato abbia in consegna o custodia a qualsiasi titolo o destinazione;
- da furto;
- alle cose altrui derivanti da incendio delle cose dell'Assicurato.

4 - **Estensione del novero di "terzi"**

Ai fini della presente polizza, sono considerati terzi anche:

- a) i componenti il comitato organizzatore della gara o competizione sportiva, gli ufficiali di gara, i dipendenti e gli ausiliari addetti ai servizi ed all'organizzazione dell'evento motoristico, sempreché non sussista una loro diretta responsabilità nella produzione del danno.

In tale ambito sono compresi i passeggeri con licenza sportiva dei veicoli di servizio necessari per lo svolgimento della manifestazione anche se non espressamente menzionati dal Regolamento Particolare di gara (semplificativamente safety car, vetture scopa, vetture

apripista, vettura ricognizione del percorso e del delegato all'allestimento del percorso e dell'ispettore/tutor/supervisore alla sicurezza).

- b) I terzi trasportati, intendendo per tali esclusivamente i secondi conduttori, mentre non guidano il veicolo, a condizione che la loro presenza sia prescritta dal regolamento di gara e dalle caratteristiche del veicolo.

Sono esclusi dal novero di "terzi" il conduttore e il proprietario del veicolo, limitatamente ai rischi derivanti dalla circolazione di cui all'art.124 del D. Lgs. 209/2005.

5 - Massimali assicurati

Per i rischi prestati dalla presente polizza, la garanzia per ogni singola gara è operante fino alla concorrenza dei massimali minimi di legge:

- € 25.000.000,00 per sinistro, con il limite di:
- € 25.000.000,00 per danni alla persona, indipendentemente dal numero delle persone coinvolte, e di
- € 25.000.000,00 per danni a cose ed animali, qualsiasi il numero delle vittime e cose danneggiate.

E' obbligo della Compagnia fornire, entro 96 ore dalla richiesta, il preventivo all'organizzatore che volesse richiedere, a sua cura e spese, un innalzamento dei massimali di polizza e/o delle tipologie di rischio assicurato e/o dei soggetti assicurati per la gara dallo stesso organizzata.

6 - Priorità di destinazione dei massimali

Per i rischi non compresi nell'assicurazione obbligatoria, di cui all'art.15) - Estensioni di Garanzia, la garanzia è prestata in base agli stessi massimali di Responsabilità Civile indicati nel precedente art.17) - Massimali assicurati i quali sono destinati anzitutto ai risarcimenti dovuti in dipendenza dell'assicurazione obbligatoria e, per la parte non assorbita dai medesimi, ai risarcimenti dovuti per i rischi previsti dal citato art.15).

7 - Durata della garanzia

La durata della garanzia prestata con il presente contratto coincide con la durata complessiva della singola gara o competizione, pertanto, ai fini della presente copertura, sono equiparate a "gara":

- le relative prove ufficiali;
- le verifiche preliminari e finali, amministrative, tecniche e/o sportive;
- i trasferimenti, se consentiti dal regolamento particolare di gara e per il tempo strettamente necessario alla loro effettuazione;
- qualsiasi altra operazione prevista dallo specifico regolamento di gara;
- test delle vetture non compresi nel programma di gara per le discipline del rally e della velocità in salita.

8 - Estensione territoriale

La garanzia di cui alla presente polizza è valida per le gare o competizioni sportive motoristiche svolte nel territorio della Repubblica Italiana, della Città del Vaticano e della Repubblica di San Marino.

Sono tuttavia compresi in garanzia eventuali percorsi (interi o tratti) oltre i predetti limiti territoriali a condizione che essi siano espressamente previsti dal regolamento particolare di gara.

9 - Esclusioni

La garanzia di cui alla presente polizza non è operante:

- a) se il conduttore non è abilitato a norma delle vigenti disposizioni in materia di partecipazione alle gare o competizioni sportive;
- b) per i danni subiti dai terzi trasportati, quando il trasporto non è effettuato in conformità alle vigenti disposizioni in materia, al regolamento di gara, alle indicazioni della carta di circolazione;

- c) se la gara o competizione sportiva non è autorizzata dalle competenti Autorità;
- d) se il regolamento di gara non è approvato dai competenti Organi Sportivi dell'ACI – Direzione per lo Sport Automobilistico;
- e) in caso di guida in stato di ebbrezza o sotto influenza di sostanze stupefacenti.

Nei predetti casi ed in tutti gli altri in cui la Società non sia in grado di opporre eccezioni in base al comma 2 dell'art.144 del D. Lgs. 209/2005, la stessa si riserva il diritto di rivalsa per le somme che abbia dovuto corrispondere al/ai terzo/i danneggiato/i.

10 - Obblighi in caso di sinistro

In caso di sinistro, la Contraente deve dare avviso scritto alla Società alla quale è assegnata la polizza, in deroga all'art.1913 del Codice Civile, entro trenta giorni da quando il competente Ufficio e/o Servizio ne è venuto a conoscenza.

L'inadempimento di tale obbligo può comportare la perdita totale o parziale del diritto all'indennizzo, ai sensi dell'art.1915 del Codice Civile.

La denuncia di sinistro deve contenere la data, l'ora, il luogo dell'evento, le cause che lo hanno determinato, le conseguenze, il nome dei danneggiati e degli eventuali testimoni e deve essere corredata con copia dell'incartamento di chiusura redatto dal Direttore di gara.

11 - Gestione delle vertenze

La Società assume, fino a quando ne ha interesse, a nome dell'Assicurato, la gestione stragiudiziale e giudiziale delle vertenze nei confronti di terzi in qualunque sede nella quale si discuta della responsabilità o del risarcimento del danno, designando, ove occorra, legali o tecnici. Resta ferma la facoltà dell'Assicurato, a sua cura e spese, di nominare un proprio difensore.

La Società non riconosce le spese sostenute dall'Assicurato per legali o tecnici che non siano da essa designati e non risponde di multe od ammende né delle spese di giustizia penale.

Il Contraente



Firmato da Angela Sticchi Damiani il 08-01-2024

Allianz S.p.A.

Daniela Bacci

L'ASSICURATO

(il legale rappresentante dell'Organizzatore)

RALLY CLUB BARDOLINO
A.S.D.
Via Coala 3A 37011 BARDOLINO VR
P.IVA/C.F. 04240129233
Bianca Naldi

BARDOLINO, 20/02/2024

(luogo e data)